



UNIVERSITAT
POMPEU FABRA

Memòria de la Biblioteca i d'Informàtica

Curs 2005-2006

SUMARI

1. Introducció	4
2. Planificació, gestió i avaluació	6
2.1. Direcció per Objectius (DpO)	7
2.2. Intranets	12
2.3. Grups de treball	19
2.4. Certificat de Qualitat ANECA	25
2.5. Avaluació de la Biblioteca	26
3. Comissions	28
3.1. Comissió d'Estratègia de Tecnologies i Recursos d'Informació (CETRI)	29
3.2. Comissió de Qualitat dels Recursos d'Informació (CQRI)	31
3.3. Comissió de Programari Lliure (CPL)	33
4. Recursos humans	35
4.1. Nombre de personal de Biblioteca. Altes i baixes	36
4.2. Nombre de personal d'Informàtica. Altes i baixes	38
4.3. Nombre de personal: resum	40
4.4. Formació contínua del personal de Biblioteca	41
4.5. Formació contínua del personal d'Informàtica	51
4.6. Formació contínua: resum	58
4.7. Col·laboracions en accions externes	59
4.8. Becaris	61
5. Recursos econòmics	62
5.1. Biblioteca	63
5.1.1. Inversió en recursos d'informació durant l'exercici 2005	63
5.1.2. Altres despeses en recursos d'informació durant l'exercici 2005	65
5.1.3. Ingressos obtinguts per préstec interbibl. durant l'exercici 2005	66
5.1.4. Pressupost en recursos d'informació per a l'exercici 2006	67
5.1.5. Pressupost en accés electrònic per a l'exercici 2006	69
5.1.6. Altres aspectes de la gestió dels recursos econòmics	70
5.2. Informàtica	71
5.2.1. Inversió en productes informàtics i audiovisuals	71
5.2.2. Pressupost en productes informàtics i audiovisuals	72
6. Instal·lacions i equipaments	73
6.1. Biblioteca	74
6.1.1. Novetats en les instal·lacions	74
6.1.2. Distribució dels llocs per als usuaris i dels espais	75
6.1.3. Equipaments	77
6.2. Informàtica	78
6.2.1. Novetats en les instal·lacions	78
6.2.2. Aules i tallers	80
6.2.3. Servidors	81
6.2.4. Parc informàtic i audiovisual	83

6.2.5. Xarxa de comunicacions	86
7. Programari	88
7.1. Aplicacions de gestió	89
7.2. Aplicacions de programari lliure i sistemes operatius	92
8. Recursos d'informació	93
8.1. Dades totals de fons bibliogràfic	94
8.2. Nous productes d'accés remot contractats	99
8.3. Principals donacions i cessions bibliogràfiques	101
8.4. Tasques de processament tècnic i físic.....	103
9. Prestació de serveis	104
9.1. Principals novetats en relació a la prestació de serveis	106
9.2. Aules informàtiques	108
9.3. Correu electrònic	109
9.4. Documents consultats	111
9.5. Espai de disc en xarxa	113
9.6. Exposicions	115
9.7. Formació d'usuaris	118
9.8. Lectura òptica	119
9.9. Préstec de documents	121
9.10. Préstec d'equipament audiovisual	122
9.11. Préstec interbibliotecari	123
9.12. Punt d'Informació a l'Estudiant	126
9.13. Suport a congressos i esdeveniments oficials	127
9.14. Suport a projectes de recerca	128
9.15. Telefonía	129
9.16. Usuaris de la Biblioteca	130
9.17. Videoconferència	131
9.18. Web de la Biblioteca	132
9.19. Xarxa sense fils	137
10. Cooperació i relacions exteriors	139
10.1. CESCA	140
10.2. RedIris	142
10.3. CRUE – TIC	143
10.4. Consorci de Biblioteques Universitàries de Catalunya (CBUC)	146
10.5. REBIUN	149
10.6. Altres àmbits de cooperació	151
10.7. Presentacions i visites a la Biblioteca	154

1. Introducció

L'Àrea de Recursos d'Informació va ser creada mitjançant la *Resolució de la rectora de 7 d'octubre del 2003 de reestructuració administrativa*. Aquest va ser el punt de partida d'una trajectòria d'integració dels serveis bibliotecaris i informàtics i de confluència de les persones que els presten per tal d'avançar en la modernització i la millora dels serveis de suport a la docència i a la recerca de la Universitat i, en conseqüència, per tal de posicionar-la estratègicament en una situació d'innovació i d'avantatge competitiu, especialment en aquests moments de canvi de paradigma de la docència universitària i de transformació dels instruments i recursos amb què es porta a terme, que ha motivat la implantació de l'EEES.

El model de confluència -de llarga tradició en el món anglosaxó- es basa a la UPF en la prestació conjunta, en espais comuns, de serveis que s'oferien de manera dispersa i separada en punts diferents del campus per part de bibliotecaris, informàtics i tècnics audiovisuals. El nou model es basa en la creació d'equips multidisciplinars per donar serveis de suport a la docència, l'aprenentatge i la investigació de manera conjunta, sumant sinergies i capacitats i promovent un ús més intensiu dels recursos que la universitat posa a la disposició de la comunitat universitària.

Des de l'octubre del 2003, doncs, fins a l'octubre del 2006, hi ha hagut un camí d'adaptacions i canvis interns per fer front al repte d'aplicar el nou model organitzatiu i de prestació de serveis, mantenint i millorant el nivell de satisfacció que la comunitat universitària ha explicitat en diverses ocasions en relació a la qualitat dels serveis prestats.

Amb el 2006, s'inicia una nova etapa en aquest camí: la visualització pública d'aquest model de confluència. Si la Memòria d'una unitat té per objectiu principal recollir les dades de la seva activitat i la seva trajectòria en un període determinat, per què no pensar en una memòria única per al Servei d'Informàtica i la Biblioteca si la seva trajectòria és conjunta i la seva activitat paral·lela?

La *Memòria de la Biblioteca i d'Informàtica* és el primer dels instruments amb què ens presentarem de manera conjunta a la

Universitat, al món professional i a la societat en general. De ben segur que n'hi haurà d'altres. L'objectiu final és sempre la millora de l'eficàcia i l'eficiència en la prestació dels serveis i, en definitiva, l'augment de la satisfacció dels usuaris i del nivell de la qualitat de la Universitat Pompeu Fabra.

© *Universitat Pompeu Fabra*

2. Planificació, gestió i avaluació

2.1. Direcció per Objectius (DpO)

2.2. Intranets

2.3. Grups de treball

2.4. Certificat de Qualitat ANECA

2.5. Avaluació de la Biblioteca

© *Universitat Pompeu Fabra*

2.1. Direcció per Objectius (DpO)

La planificació estratègica es concreta anualment en la Direcció per Objectius (DpO), que estableix quins objectius operatius cal dur a terme per aconseguir l'estratègia definida.

A continuació es donen els resultats de la Direcció per Objectius de l'any 2005 i els objectius que es van proposar per a l'any 2006.

a) Direcció per Objectius 2005

Resultats de la Direcció per Objectius 2005. Biblioteca

Grau d'acompliment	Nombre d'objectius	Percentatge
Objectius assolits completament	103	84,4%
Objectius assolits parcialment	13	10,6%
Objectius no assolits o desestimats	6	5%
Total	122	100%

Resultats de la Direcció per Objectius 2005. Biblioteca

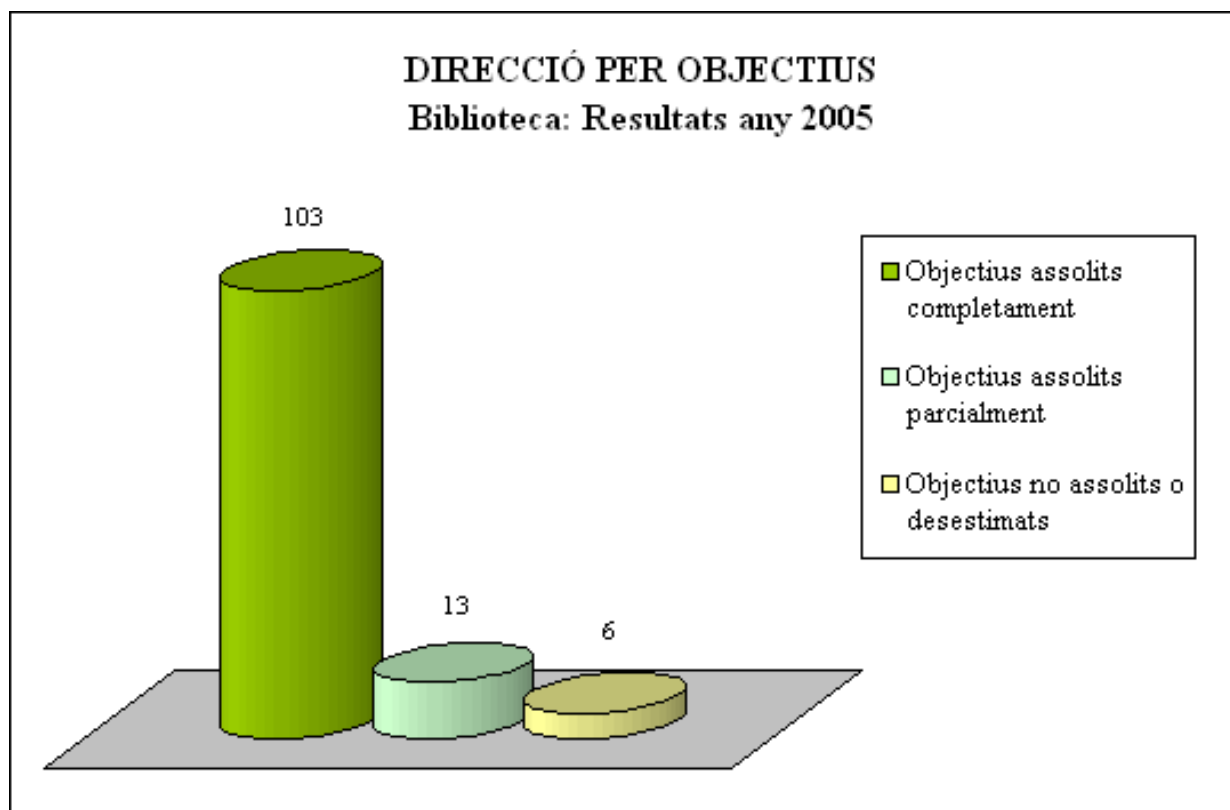

Resultats de la Direcció per Objectius 2005. Informàtica

Grau d'acompliment	Nombre d'objectius	Percentatge
Objectius assolits completament	140	54,1%
Objectius assolits parcialment	78	30,1%
Objectius no assolits o desestimats	41	15,8%
Total	259	100%

Resultats de la Direcció per Objectius 2005. Informàtica

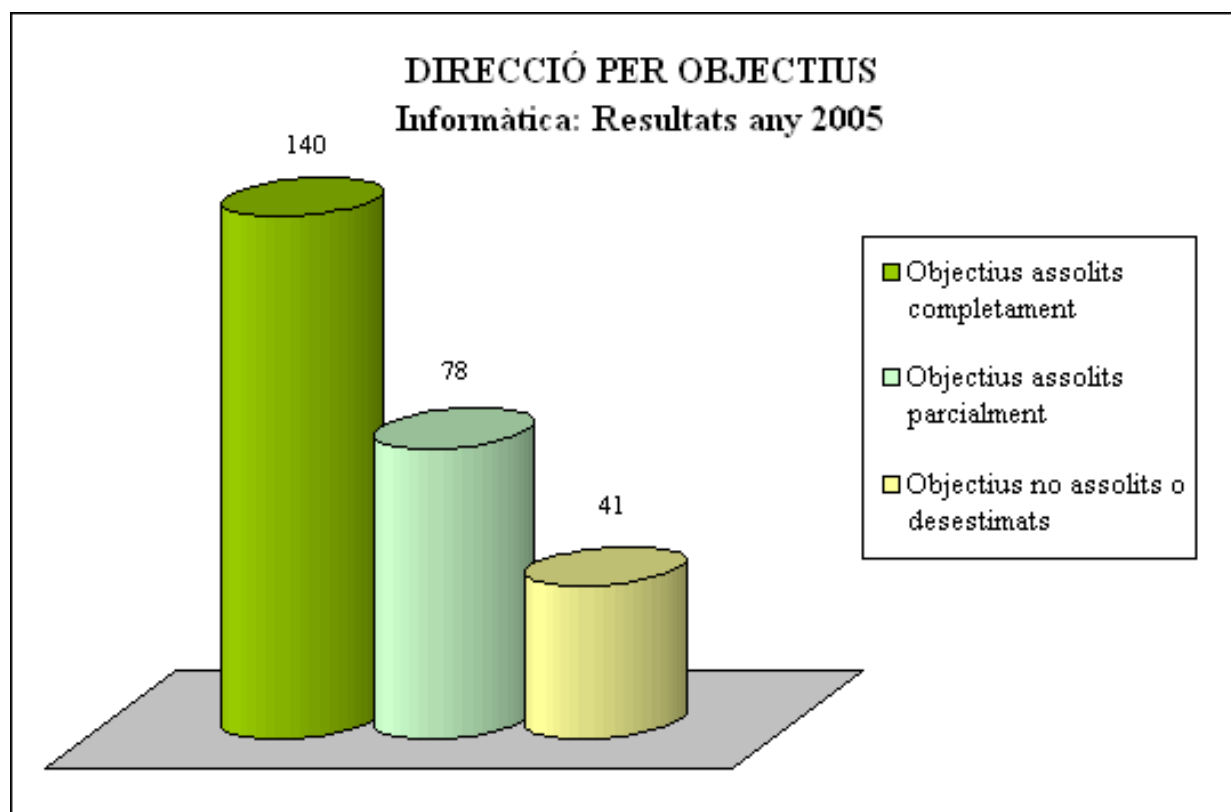

Resultats de la Direcció per Objectius 2005. Vicegerent de l'ARI i objectius transversals

Grau d'acompliment	Nombre d'objectius	Percentatge
Objectius assolits completament	10	83,3%
Objectius assolits parcialment	2	16,7%

Objectius no assolits o desestimats	0	--
Total	12	100%

Resultats de la Direcció per Objectius 2005. Vicegerent de l'ARI i objectius transversals

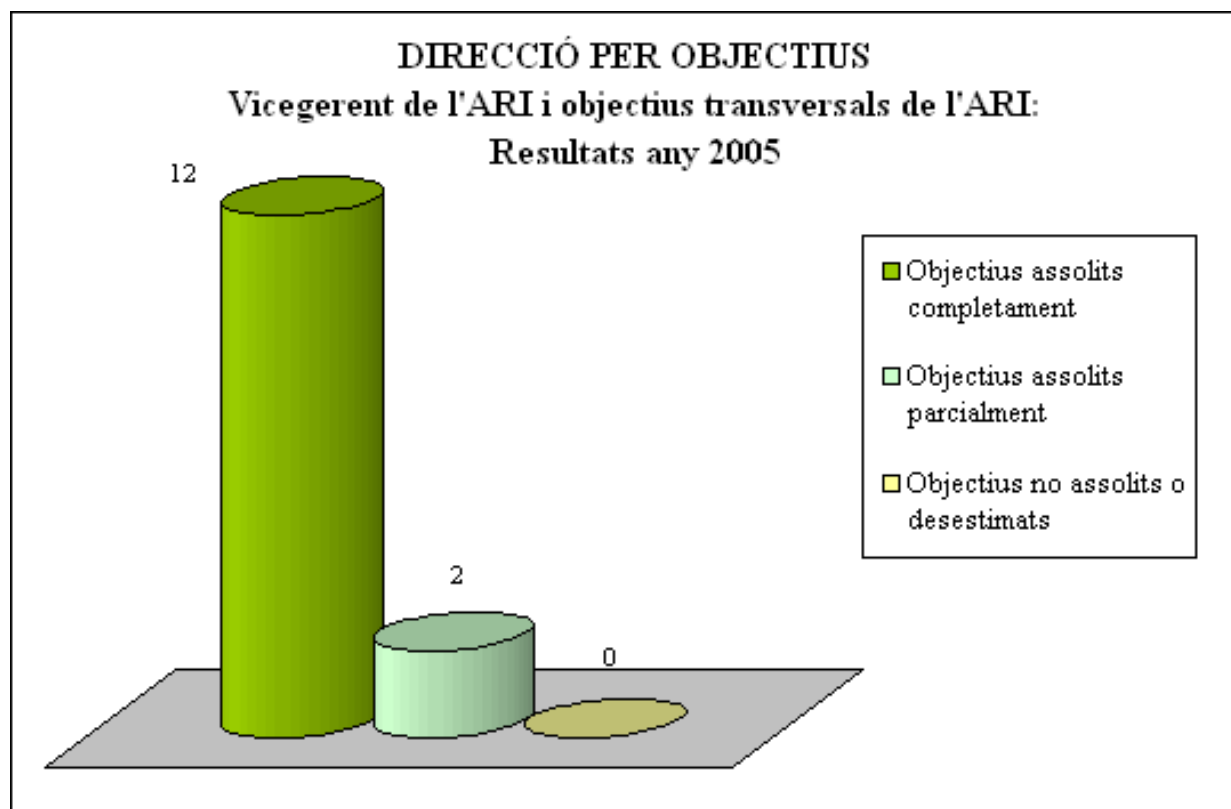

b) Direcció per Objectius 2006

Per a l'any 2006, els serveis de Biblioteca i d'Informàtica i la Vicegerent de l'Àrea de Recursos d'Informació (ARI) van planificar l'execució de 233 objectius operatius. Aquests objectius es deriven majoritàriament del Programa 10: Tecnologies i Recursos d'Informació (TRI) que és un dels quinze programes del Pla d'Objectius de Gestió de la UPF. També hi ha objectius que deriven d'altres programes, com el 2 (Innovació docent i suport a l'aprenentatge) o el 8 (Comunicació).

Tant la vicegerent de l'ARI com cadascuna de les unitats de Biblioteca i d'Informàtica van fer la seva proposta anual de DpO que van presentar, respectivament, en una reunió de l'equip de gestió de Biblioteca i una reunió de l'equip de gestió d'Informàtica.

Els objectius estan organitzats d'acord amb les diferents unitats de Biblioteca i d'Informàtica. També es van proposar uns objectius transversals, és a dir, amb responsabilitat i participació de personal dels dos serveis.

Direcció per Objectius: Nombre d'objectius operatius per cada unitat

Biblioteca	
Àmbit	Nombre d'objectius operatius
▸ Direcció	2
▸ Subdirecció	3
▸ Catàleg	5
▸ Recursos informàtics	7
▸ Web	5
▸ Intranets	3
▸ Coordinació Tècnica	3
▸ Recursos econòmics	3
▸ Adquisicions	5
▸ Préstec interbibliotecari	3
▸ Unitat de Logística i Suport	6
▸ Serveis d'Informació d'Economia i Empresa i de Ciència Política	10
▸ Punt d'Informació a l'Estudiant (PIE)	4
▸ Serveis d'Informació de Dret i d'Humanitats	9
▸ Biblioteca de Rambla	11
▸ Biblioteca de França	7
▸ Biblioteca del Mar	11
Informàtica	
Àmbit	Nombre d'objectius operatius
▸ Direcció	8
▸ Unitat de Gestió de Recursos	10
▸ Unitat de Comunicacions, Audiovisuals i Seguretat	33
▸ Unitat de Projectes i Sistemes	41
▸ Unitat d'Informàtica de Jaume I-Mercè	10
▸ Unitat d'Informàtica de Rambla-França	18
▸ Unitat d'Informàtica de Mar	5
Vicegerent de l'ARI + objectius transversals	

	Nombre d'objectius operatius
▸ Vicegerent de l'ARI	6
▸ Objectius transversals	5
Total Biblioteca	97
Total Vicegerent de l'ARI + transversals	11
Total Informàtica	125
TOTAL	233

© Universitat Pompeu Fabra

2.2. Intranets

a) Wib (Web Intern de la Biblioteca)

Amb motiu de la incorporació de nous procediments es van dur a terme una sèrie de canvis a la pàgina inicial del Wib:

- Creació d'un nou apartat "Comunicació", per incloure procediments relatius al material imprès, la senyalització i la difusió d'informació als usuaris.
- Canvi de nom de l'apartat "Recursos electrònics", que passa a denominar-se "Recursos electrònics i edició electrònica", per tal d'incloure-hi els procediments relatius als dipòsits digitals (entre els quals hi ha RECERCAT), la creació i edició de documents digitals, la digitalització de documents per a préstec interbibliotecari i l'elaboració de publicacions com *Iuslabor* i *Síntesi de diaris oficials*.
- Accés directe a *NewsWib*, el nou format del butlletí de novetats del Wib amb què periòdicament s'anuncien les noves pàgines publicades a la intranet de la Biblioteca, així com els canvis que s'hi van introduint.

Es van incorporar noves pàgines en els apartats següents:

- Recursos humans: Canvis temporals de persones i/o funcions (substitucions).
- Recursos econòmics: Contribucions econòmiques > Ajuts sol·licitats; Tancament, obertura i seguiment de l'exercici econòmic; Reunions de seguiment amb el Servei de Pressupostos i Finances.
- Bibliografia recomanada: Dades de disponibilitat; Bibliografia recomanada de Dret.
- Manteniment de la col·lecció: dades segons procedència.
- Recursos electrònics i edició electrònica: RECERCAT; Digitalització de documents per a PI; *Iuslabor*; *Síntesi de diaris oficials*; Noms d'usuari i contrasenyes UPF i CBUC.
- Webs, intranets i Campus Global: Espais web per compartir informació amb institucions externes a la UPF; Google a la barra d'eines del navegador.
- Política d'usuaris: SAU (Sistema d'Acreditació d'Usuaris); Recull i arxiu de les queixes rebudes per escrit a la Biblioteca.
- Gestor de bibliografies RefWorks.
- Préstec: Notificació automàtica del proper venciment dels préstecs; Dades del préstec de Bibliografia Recomanada per cursos acadèmics.
- Préstec 'in situ' > Usuaris UPF que tenen dret al préstec 'in situ' a les biblioteques del CBUC.
- Instal·lacions, equipaments i correu: Plànols tècnics amb les instal·lacions i el mobiliari de Biblioteca de Rambla i Biblioteca de França; Accions per portar a terme en l'obertura de la Biblioteca; Indicacions sobre la tramesa i els sobres de correu intern.
- Recursos informàtics: Corinthian (nou sistema bibliotecari integrat); SFX (gestor d'enllaços dels recursos electrònics); MetaLib (metacercador); Compressió i descompressió de fitxers amb PowerArchiver.
- Wib per unitats: Monografies d'accés remot lliure (Biblioteca del Mar).

A més d'incorporar i actualitzar de manera regular la intranet, al llarg del curs es van revisar l'estructura i els continguts dels apartats i pàgines següents:

- Grups de treball
- Desenvolupament de la col·lecció de les dades numèriques
- Procés físic > Impressió automàtica de teixells
- Procés tècnic > Catalogació
- Punt d'Informació a l'Estudiant (PIE)
- Préstec
- Préstec interbibliotecari > GT-Bib
- Política d'usuaris > Tipologia d'usuaris
- Presentacions i visites
- Lectures recomanades
- Correu postal i missatgeria

Pel que fa a les dades generals de consulta del Wib, cal tenir present que la implementació a la UPF d'un nou programari d'extracció de les dades de visites a les pàgines web fa que es trenqui la continuïtat de les sèries de dades recollides fins aleshores. Per altra banda, el traspàs de pàgines molt consultades del Wib (direcció per objectius, grups de treball, etc.) a un espai compartit entre la Biblioteca i Informàtica és la raó per la qual el nombre de consultes a la intranet disminueix en relació amb els cursos anteriors.

Wib. Visites per cursos

	Nombre
Curs 2000-2001	5.196
Curs 2001-2002	15.881
Curs 2002-2003	21.120
Curs 2003-2004	24.249
Curs 2004-2005	22.875
Curs 2005-2006	14.310

Wib. Nombre de consultes per cursos

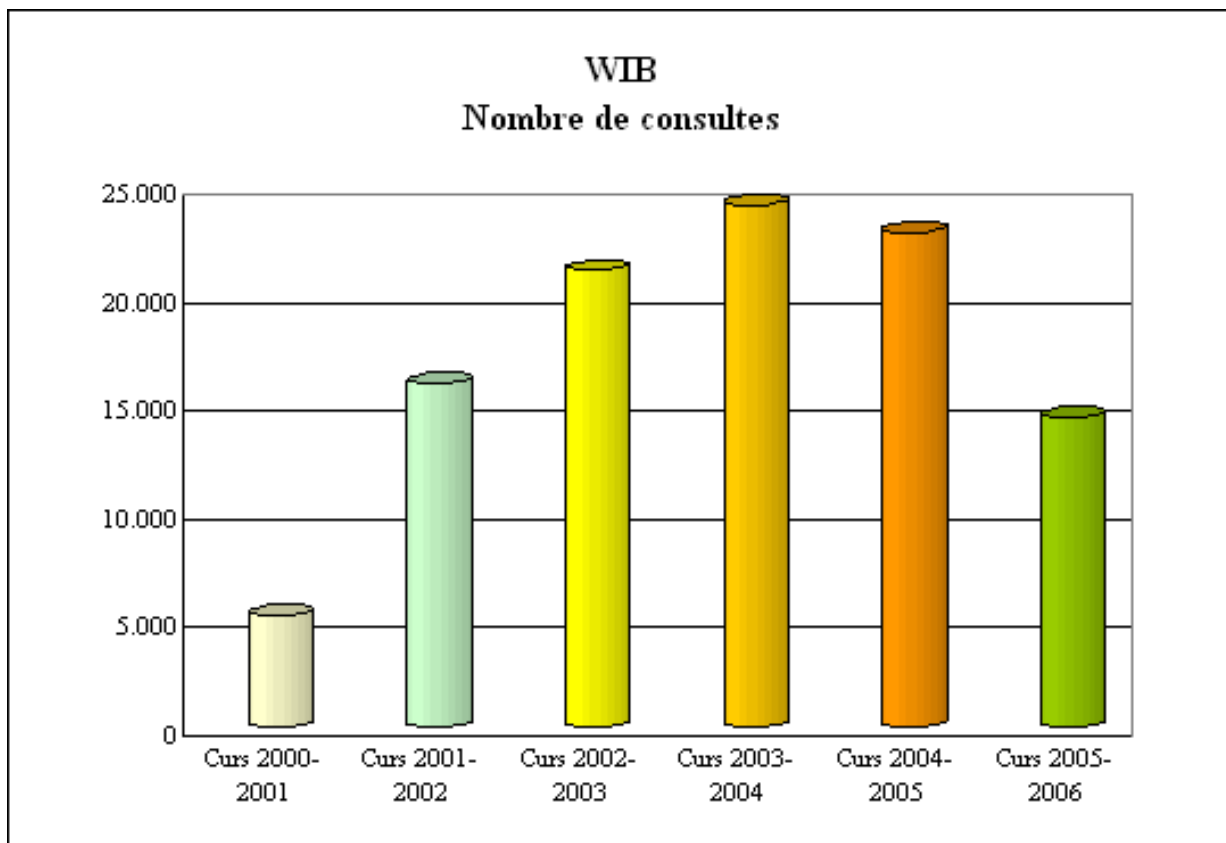

Wib. Nombre de consultes per mesos

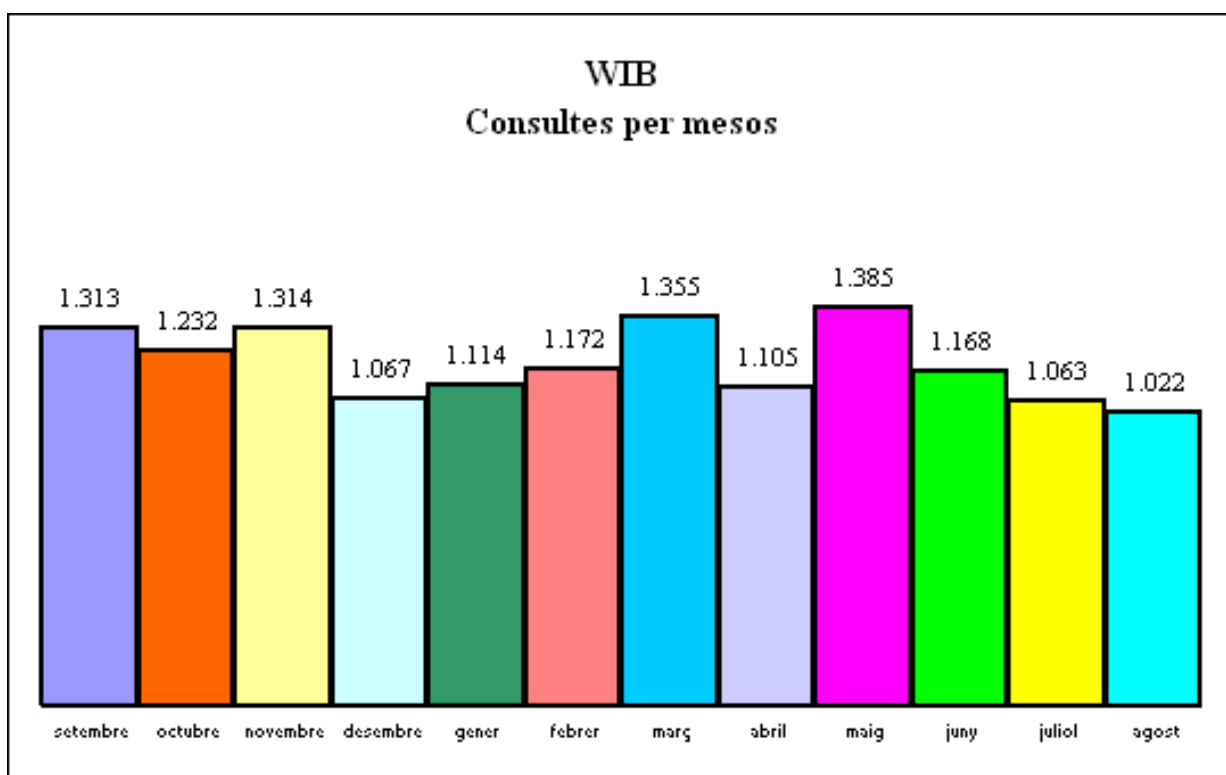

b) Intranet del PIE

Es van dur a terme una sèrie de canvis a la pàgina inicial de la intranet:

- Incorporació en el marc superior d'accessos directes a través de logotips a d'altres webs i intranets utilitzades pel personal
- Possibilitat de fer cerques directament des del marc superior al cercador de la Intranet

Els continguts i l'estructura de l'apartat "Serveis i activitats d'extensió universitària" es van revisar amb profunditat i se'n va actualitzar l'inventari, cosa que es reflecteix en un augment considerable de les consultes a la intranet.

A més d'incorporar i actualitzar de manera regular la intranet, al llarg del curs es van revisar l'inventari de fitxers dels Estudis de 1r i 2n cicle (Grau) així com les pàgines següents:

- Accés per admissió directa a la UPF
- Accés a estudis de segon cicle
- Carnet de la UPF
- Incorporació de crèdits de lliure elecció per activitats socioacadèmiques
- Convalidacions
- Homologacions
- Elaborem la intranet
- Atenció a l'usuari
- Serveis i unitats proveïdores del PIE

Pel que fa a les dades generals de consulta de la intranet del PIE, durant aquest curs acadèmic es va reforçar la figura d'enllaç del PIE i es van consolidar les seves funcions, cosa que va redundar en un notable increment de l'ús de la intranet.

Intranet del PIE. Visites per cursos

	Nombre
Curs 2000-2001	2.533
Curs 2001-2002	8.052
Curs 2002-2003	8.597
Curs 2003-2004	7.943
Curs 2004-2005	6.477
Curs 2005-2006	9.117

Intranet del PIE. Nombre de consultes per cursos

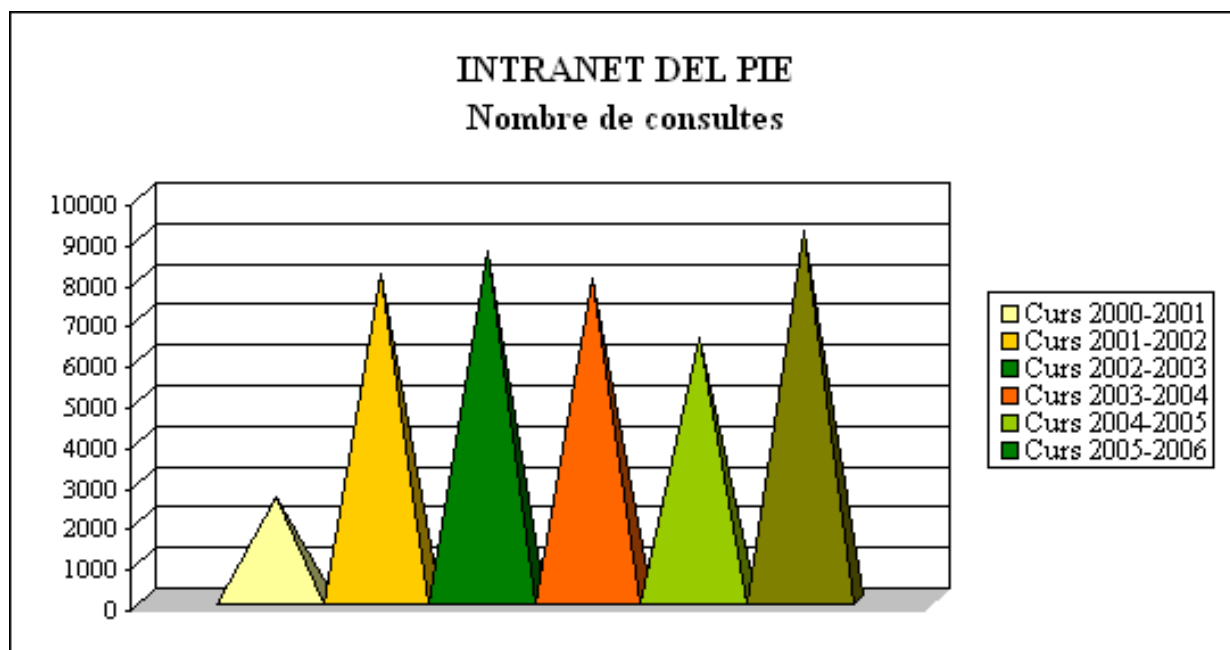

Intranet del PIE. Nombre de consultes per mesos

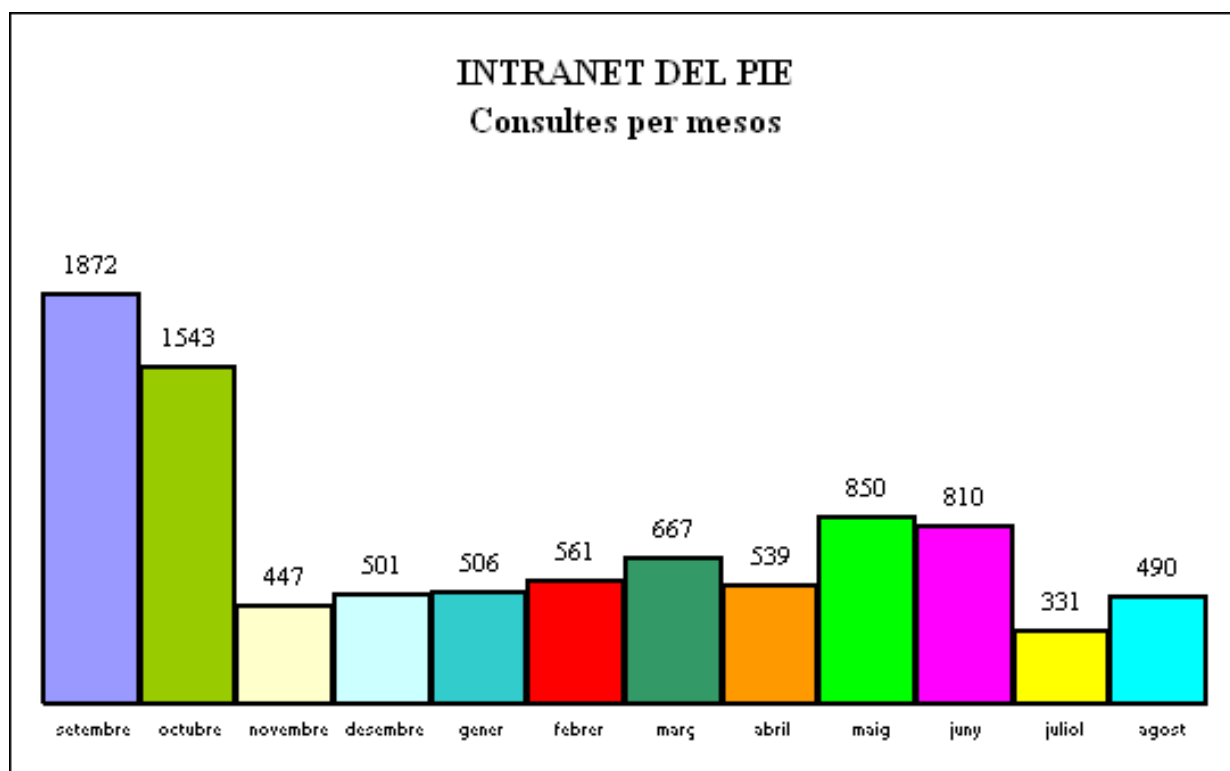

c) Wisi (Web Interna del Servei d'Informàtica)

Al llarg del curs 2005-2006, la Wisi es va consolidar com una de les eines principals de comunicació interna del Servei. Totes les seccions van anar incorporant nous procediments i molta documentació tècnica, redactada de bell nou o adaptada a partir d'antics documents que ja tenia cada unitat.

De forma periòdica es va anar enviant un butlletí de *Novetats* per tal de mantenir informat a tot el personal dels darrers canvis.

Per apartats, les principals incorporacions van ser les següents:

- Planificació i organització: A banda del calendari de reunions i les actes de l'equip de direcció, es van afegir les fitxes dels diferents grups de treball del Servei, així com aquells formats per personal d'Informàtica amb persones d'altres Serveis.
- Recursos humans i administració: Puntualment, es van actualitzar els calendaris de vacances, horaris del personal, etc.
- Recursos econòmics: Enllaç amb el pressupost del 2005.
- Gestió del parc informàtic: Es van adaptar els procediments de compres i de manteniments, i al llarg de tot l'any es van mantenir actualitzats els preus dels diferents proveïdors.
- Seguretat: Amb l'adaptació de la Universitat a les directrius de la Llei Orgànica de Protecció de Dades de caràcter personal (LOPD), es va anar elaborant el document de seguretat de la UPF, així com d'altres documents i procediments subsidiaris (custòdia de cintes, personal autoritzat). També es van incloure en aquesta secció textos jurídics (Llei de propietat intel·lectual, etc.).
- Aplicacions, services i servidors: Destaca la incorporació de les fitxes dels nous servidors adquirits i instal·lats pel Servei. També es va afegir molta documentació tècnica relativa a les eines i plataformes tecnològiques utilitzades (Solaris, NAS/SAN, Novell, Veritas, JDBC, etc.). Mereix una menció especial la inclusió de documentació relacionada amb el programari lliure (especialment el sistema operatiu Linux).
- Desktop: Aquesta secció es va alimentar sobretot amb procediments relacionats amb el correu electrònic i amb l'antivirus.
- Xarxes i telefonia. Es van elaborar procediments relacionats amb la xarxa Novell i, més específicament, amb les xarxes pròpies de la Universitat (xarxa de Biblioteca, xarxa d'aules, xarxa de laboratoris) i el sistema de xarxa sense fils (WiFi).
- Convenis i cooperació: Es va anar actualitzant la relació de convenis en què participem.
- Servei als usuaris: En aquesta secció es van afegir nombrosos manuals d'aparells audiovisuals, així com diagrames d'instal·lació dels auditoris i altres espais dels diferents edificis.
- Bibliografia i recursos: Es va anar informant de les diferents revistes que van arribar al Servei.

d) Altres intranets

Durant el curs es van crear els següents espais de treball web:

- Avaluació de la Biblioteca
- Desenvolupament conjunt de la col·lecció dels Estudis d'Àsia Oriental de les biblioteques de la UAB i de la UPF
- Equipaments informàtics i audiovisuals
- Grup de treball ARGOS
- Grup de treball Memòria Biblioteca i Informàtica
- Grup de treball SAU + Biblioteca

- Grup de treball Web Biblioteca i Informàtica

© *Universitat Pompeu Fabra*

2.3. Grups de treball

Durant el curs acadèmic 2005-2006, el personal de la Biblioteca i d'Informàtica va participar en 35 grups de treball per donar resposta a projectes de millora de serveis o a les iniciatives de posar-ne en marxa de nous. Cal destacar l'important augment del nombre de grups de treball que es va produir durant aquest curs i es va continuar consolidant la creació de grups de treball formats per personal de la Biblioteca i d'Informàtica conjuntament.

A continuació es relacionen tots els grups de treball en què es va participar.

a) Grups de treball interns operatius de la Biblioteca

- Grup de treball **Cambra**
 - Membres: Mercè Cabo (coordinadora), Anna Casaldàliga, Montserrat Espinós, Xavier Ibáñez, Coro Pozuelo.
 - Objectius: Vetllar per l'acompliment del conveni de cessió del fons bibliogràfic de la Cambra i fer el seguiment de les actuacions que, d'acord amb aquest conveni, cal portar a terme.

- Grup de treball **Indicadors**
 - Membres: Montserrat Espinós (coordinadora), Mar Garreta, Xavier Ibáñez, Dolors Pons.
 - Objectius: Revisar els indicadors de rendiment de la Biblioteca.

- Grup de treball **Senyalització**
 - Membres: Montserrat Espinós, Mar Garreta, Xavier Ibáñez (coordinador), Anna Magre.
 - Objectius: Analitzar les necessitats de la Biblioteca en matèria de senyalització. Determinar el contingut i les tipologies de la informació a incloure en la senyalització.

b) Grups de treball interns operatius d'Informàtica

- Grup de treball **Antivirus**
 - Membres: Roberto España, David Moreso (responsable), Carles Silvestre.
 - Objectius: Manteniment, incidències i documentació.

- Grup de treball **Indicadors**
 - Membres: Joan Alòs (secretari), Mercè Cabo, Teresa Grané, M^a del Carmen Izquierdo, Manel Lozano, Jordi Mas, David Moreso, Víctor Rodríguez, Zacarías Sánchez, Joan Trench, Marc Vives.
 - Objectius: Elaborar els indicadors de qualitat d'Informàtica.

- Grup de treball **Microinformàtica**
 - Membres: Manel Lozano, David Moreso, Oriol oliva, Joan Trench.
 - Objectius: Definir i unificar maquinari aconsellat per Informàtica.

- Grup de treball **PcBase Linus**
 - Membres: Àlex García, Ivan Jiménez, Manel Lozano (responsable), Miquel Martínez, Dani Pérez
 - Objectius:
 - Instal·lar i migrar a un nou servidor tots els processos inherents necessaris per a la instal·lació automatitzada del sistema operatiu linux.
 - Documentar i elaborar una proposta per a la migració de RedHat 9.0 a Fedora Core 3.

- Grup de treball **PcBase Microsoft**
 - Membres: Josep Aymami, Josep Furriols, David Moreso (responsable), Carles Silvestre.
 - Objectius: Instal·lació Office 2003.

- Grup de treball **Programari Lliure**
 - Membres: Germàn España, Manel Lozano (responsable), Xavier Polo, Núria Reixach.
 - Objectius: Potenciar la disponibilitat de programari

lliure per a tot el PAS, PDI, alumnes, i elaborar documentació.

- Grup de treball **Rembo**
 - Membres: Cintia Gutiérrez, Ivan Jiménez, Manel Lozano (responsable), Eloi Sarsanedas, Carles Silvestre, Enric Soria, Daniel Valdés.
 - Objectius:
 - Elaborar un procediment per ampliar el número d'aules amb engegada dual a les aules de la UPF Millorar els processos d'automatització d'instal·lacions a les aules de la UPF.
 - Documentar tots els processos inherents a les reinstal·lacions del sistema Rembo.

- Grup de treball **Suport Tecnològic als Projectes de Recerca**
 - Membres: Miquel Martínez, Carles Perarnau, Núria Reixach, Enric Soria, Joan Trench (responsable).
 - Objectius: Elaborar proposta de millora de l'estructura de suport a projectes de recerca, documentar el suport actual.

- Grup de treball **Novell**
 - Membres: Albert Gallego, Cintia Gutiérrez, Víctor Rodríguez, Eloi Sarsanedas, Carles Silvestre, Joan Trench (responsable).
 - Objectius:
 - Coordinar els Front Office amb l'equip de Novell del Back Office.
 - Decidir, juntament amb Novell Informàtica, les actuacions per mantenir actualitzades les instal·lacions a les estacions de treball.

c) Grups de treball de l'ARI (amb participació de personal de la Biblioteca, d'Informàtica i de la Vicegerent de l'ARI)

- Grup de treball **Carta de serveis d'Informàtica**
 - Membres: Joan Alòs (secretari), Mercè Cabo, Montserrat Espinós, Mar Garreta, Teresa Grané, Manel Lozano, Jordi Mas, David Moreso, Joan Trench, Marc Vives.

- Grup de treball **Corinthian**
 - Membres: Anna Bargalló, Toni Borràs, Marta Comadran, Marisa Corredor, Núria Ferrando, Jordi Ferrer, Teresa Ferrer, Josep Gibert, Xavier Ibáñez, Xavier Martínez, Rosa Montaña, Mònica Salado.

- Grup de treball **Memòria Biblioteca i Informàtica**
 - Membres: Joan Alòs, Anna Bargalló, Mercè Cabo, Anna Casaldàliga, Montserrat Espinós, M^a del Carmen Izquierdo.

- Grup de treball **NPD Informàtica**
 - Membres: Equip de Gestió d'Informàtica, Mercè Cabo.
 - Assessorament: Anna Casaldàliga, Montserrat Espinós, Xavier Ibáñez.

- Grup de treball **Préstec d'ordinadors portàtils**
 - Membres: Mar Garreta, Xavier Ibáñez (secretari), Manel Lozano, Coro Pozuelo, Joan Trench.

- Grup de treball **SAU-Biblioteca**
 - Membres: Joan Alòs, Anna Bargalló, Toni Borràs, Anna Casaldàliga, Xavi Herrero, Mercè Lara.

- Grup de treball **SFX i MetaLib**
 - Membres: Carles Barrera, Carme Cantos, Núria Ferrando, Jordi Ferrer.

- Grup de treball **Web Biblioteca+ Informàtica**
 - Membres: Joan Alòs, Mercè Cabo, Carme Cantos, Anna Casaldàliga, Montserrat Espinós.

d) Grups de treball de la UPF (amb participació de personal d'altres serveis i unitats de la UPF)

- Grup de treball **CRAI Ca l'Aranyó**
 - Membres: Albert Barrera, Mercè Cabo (coordinadora), Toni Gonzàlez, Xavier Ibáñez (secretari), Manel Lozano, Anna Magre, Rosa Martí, Marc Vives.
- Grup de treball **Argos**
 - Membres: Elena Blanco, Mercè Cabo, Anna Casaldàliga, Lluís Coma, Montserrat Espinós, Teresa Grané, Maite Hernández, Eva Martín, Carles Tusell
- Grup de treball **Equipaments informàtics i audiovisuals**
 - Membres: Ana Baiges, Albert Barrera, Xavier Ibáñez, Manel Lozano, Anna Magre, Jordi Martí, Iolanda Sabater, Mercè Sulé, Joan Trench.
- Grup de treball **Gestió dels becaris de col·laboració en l'àmbit de la formació en el món del treball**
 - Membres: Xavier Ibáñez, M^a del Carmen Izquierdo, Dolors Pons, Rosa Vacas.

e) Grups de treball amb d'altres organitzacions (en col·laboració amb d'altres institucions o organitzacions)

Els grups de treball en col·laboració amb d'altres institucions o

organitzacions en els quals participa personal de la Biblioteca i d'Informàtica són els següents:

- **BPI** (Bibliotecas y Propiedad Intelectual de FESABID): Anna Casaldàliga
- **Catalogació del CBUC**: Teresa Ferrer
- **Catálogo colectivo de REBIUN**: Teresa Ferrer
- **ELAG** (European Library Automation Group): Anna Casaldàliga
- **Gestor de referències bibliogràfiques del CBUC (RefWorks)**: Marina Losada
- **Grupo de trabajo para el desarrollo de la línea nº 1 del Plan estratégico de (2003-2006) de REBIUN**: Mercè Cabo
- **Grupo de trabajo para la elaboración del II Plan estratégico de REBIUN**: Mercè Cabo
- **Préstec interbibliotecari del CBUC**: Ana Baiges
- **Referència virtual (CBUC)**: Mar Garreta
- **Relectro del CBUC (recursos electrònics)**: Dolors pons
- **Grupo de trabajo SIOU (Servicios de Información y Orientación Universitarios)**: Coro Pozuelo
- **Grup de treball de col·laboració amb la Biblioteca de la UAB pel desenvolupament conjunt de la col·lecció dels Estudis d'Àsia Oriental**: Xavier Brunet (coordinador), Gemma Garcia, Jordi Morell, Dolors Pellicer

2.4. Certificat de Qualitat ANECA

En el marc de la convocatòria 2006 del Ministerio de Educación y Ciencia "Obtención de subvenciones para actualización y mejora de los servicios de biblioteca de las universidades que han obtenido el certificado de calidad", la Biblioteca de la UPF va sol·licitar una subvenció de 28.891 €, que es destinarien al Programa Pilot de Préstec de Portàtils (3P).

Atenent a la vigència del Certificado de Calidad ANECA -obtingut el curs 2003-2004 i vigent fins a aquest curs 2005-2006- es va poder presentar aquesta sol·licitud de subvenció que, en el moment de redacció d'aquesta memòria, encara no estava resolta .

© Universitat Pompeu Fabra

2.5. Avaluació institucional de la Biblioteca

El mes de febrer del 2006 es va iniciar una nova avaluació institucional de la Biblioteca, en el marc del procés d'avaluació transversal de totes les biblioteques universitàries de Catalunya, impulsat per AQU Catalunya (Agència per a la Qualitat del Sistema Universitari de Catalunya). El procés d'avaluació s'ha de desenvolupar al llarg de tot el 2006, amb un calendari conjunt i molt semblant per a totes les institucions, i més ajustat que en la convocatòria anterior (1999-2000).

Pel que fa al desenvolupament i a la metodologia del procés, es van establir les fases habituals en aquest tipus d'avaluacions:

- La fase d'avaluació interna, en la qual el CAI (Comitè d'Avaluació Interna) redacta un informe d'autoavaluació.
- La fase d'avaluació externa, en la qual el CAE (Comitè d'Avaluació Externa) visita la Biblioteca i redacta un informe extern.
- La fase de síntesi, en la qual, mitjançant la síntesi dels dos informes previs, s'elabora l'informe definitiu de la unitat avaluada, que ha de consistir, bàsicament, en un pla d'accions de millora.

El CAI estava format pels membres següents:

- Carles Ramió (president): Vice-rector de Planificació, Avaluació i Recursos d'Informació
- Mercè Cabo: Vicegerent de l'Àrea de Recursos d'Informació
- Jordi Guiu: Degà dels Estudis de Ciències Polítiques i Gestió Pública
- Xavier Serra: Director del Departament de Tecnologia
- Teresa Turell (fins al mes de maig) i Mercè Lorente (a partir del mes del maig): Directora de l'Institut de Lingüística Aplicada
- Júlia Lladós: Estudiant de primer cicle (1r curs de Ciència Política)
- Xavier Masat: Estudiant de segon cicle (3r curs d'Administració i Direcció d'Empreses)
- Lorena Ramírez: Estudiant de tercer cicle (doctorat de Filosofia del Dret)
- Montserrat Espinós (directora), Xavier Ibáñez (cap de la

Unitat de Logística i Suport), Susana Alonso (administrativa), Teresa Grau i Clara de Quadras (bibliotecàries temàtiques): membres de la plantilla de la Biblioteca.

Entre els mesos de febrer i juny, el CAI va elaborar l'informe d'autoavaluació. L'informe va estar des del 9 fins al 26 de juny en audiència pública, disponible al Campus Global, per tal que tots els membres de la comunitat universitària poguessin fer-hi les seves aportacions. Al llarg d'aquests mesos, i per tal de recollir informació per a la redacció de l'informe, es van portar a terme diverses reunions amb personal acadèmic i estudiants i també va tenir lloc una jornada de debat i reflexió del personal de la Biblioteca.

L'informe d'autoavaluació va ser lliurat a AQU Catalunya la primera quinzena de juliol del 2006, fet que donava per tancada la primera fase (interna). Durant el primer trimestre del curs 2006-2007, s'hauran de portar a terme les altres dues fases fins a culminar el procés.

© *Universitat Pompeu Fabra*

3. Comissions

3.1. Comissió d'Estratègia de Tecnologies i Recursos d'Informació (CETRI)

3.2. Comissió de Qualitat dels Recursos d'Informació (CQRI)

3.3. Comissió de Programari Lliure (CPL)

© *Universitat Pompeu Fabra*

3.1. Comissió d'Estratègia de Tecnologia i Recursos de la Informació (CETRI)

La Comissió d'Estratègia de Tecnologia i Recursos de la Informació (CETRI) es va reunir el 27 de gener del 2006 amb l'ordre del dia següent:

1. Lectura i aprovació, si escau, de l'acta de la reunió anterior
2. II Pla de Comunicacions de la UPF: estat de la qüestió
3. Proposta de regulació de l'espai en disc disponible per al PDI
4. Nous programaris de gestió de la Biblioteca
5. Recursos d'informació: estat actual
6. Altres informacions
7. Torn obert de paraules

En el punt 6è, Altres informacions, es van presentar el temes següents:

- Incorporació del Servei d'Atenció a la Comunitat Universitària a l'Àrea de Recursos d'Informació. Amb aquest canvi d'organització, les unitats prestadores de serveis finalistes a la comunitat universitària queden adscrites a la mateixa àrea i poden, per tant, compartir sinergies en benefici de la prestació de serveis.
- Reunió de la Comissió de Programari Lliure del dia 21 de desembre del 2005. El president va remarcar els catorze acords a què es va arribar que significaran, sens dubte, un impuls i un incentiu fort per a l'ús del programari lliure a la UPF.
- Les millores que en els últims mesos s'havien implementat per donar suport informàtic als projectes de recerca.
- La implantació a la UPF d'un nou programari, OpenCMS, basat en codi obert, com a gestor de continguts.
- El RECERCAT, un dipòsit institucional cooperatiu de documents digitals de recerca de les universitats i dels centres d'investigació de Catalunya, que funciona amb un programari de codi lliure, Dspace, i que té una alta participació de la UPF.
- La nova avaluació de la Biblioteca que s'ha de portar a terme, en el marc d'un procés d'avaluació transversal de totes les biblioteques universitàries de Catalunya, impulsat per AQU Catalunya.

Va ser una reunió amb molta participació de tots els assistents i els acords presos van ser:

1. Acceptar les condicions de la proposta de regulació de l'espai en disc disponible per al PDI presentada en aquesta comissió per elaborar una normativa que sigui elevada als òrgans competents per a la seva aprovació i implantació posterior.
2. Concretar l'assignació exacta de volum d'espai en disc entre el PDI (tant per a usos personals com per a usos compartits en els departament o grups de recerca) i altres qüestions de detall en el decurs de la redacció de la normativa a què fa referència l'acord anterior.

Darrera actualització: 18-12-2006

© *Universitat Pompeu Fabra*

3.2. Comissió de Qualitat dels Recursos d'Informació (CQRI)

La Comissió de Qualitat dels Recursos d'Informació (CQRI) es va reunir el 23 de febrer del 2006 amb l'ordre del dia següent:

- 1- Aprovació de l'acta de la reunió anterior
- 2- Novetats a les aules informàtiques
- 3- Implantació del Programari Lliure a la UPF: estat actual
- 4- Suport informàtic a projectes de recerca
- 5- Avaluació de la Biblioteca
- 6- Nous serveis de la Biblioteca: RECERCAT i RefWorks
- 7- Nous programaris de gestió de la Biblioteca
- 8- Recursos d'informació: estat actual
- 9- Altres informacions
- 10- Torn obert de paraules

En el punt 10è, Altres informacions, es van presentar el temes següents:

- El projecte de prestació del servei de préstec d'ordinadors portàtils adreçat als estudiants.
- Els resultats del Projecte Portàtic (Campanya d'oferta d'ordinadors portàtils) en la qual a la UPF es van adquirir 277 ordinadors, 231 dels quals van ser adquirits per estudiants.
- La nova xarxa de comunicacions de la UPF i les millores per als usuaris.
- La Guia de recursos d'informació per a la docència elaborada per la Biblioteca en col·laboració amb el PQE.
- I les millores de la nova versió del programari de préstec interbibliotecari i en la notificació de les renovacions de préstecs.

Va ser una reunió amb moltes intervencions per part dels vint-i-cinc assistents i es va prendre l'acord següent:

- Realitzar els següents canvis de programari a les aules informàtiques pel curs 2006-2007:
 - Substituir el sistema operatiu Windows 2000 pel Windows XT

- Substituir el paquet d'ofimàtica MS-Office 2000 pel MS-Office 2003
- Substituir el paquet d'ofimàtica Open Office 1.1 per la versió 2.0

© *Universitat Pompeu Fabra*

3.3. Comissió de Programari Lliure (CPL)

La Comissió de Programari Lliure (CPL) es va reunir el 21 de desembre del 2005. Els temes que es van tractar van ser:

- Proposta de programa d'actuació
- Programari lliure a la UPF: actuacions realitzades i propostes presentades
- Projecte Campus promogut per la Secretaria de Telecomunicacions i Societat de la Informació
- Llicències Creative Commons a la UPF

El Sr. Carles Ramió, president de la Comissió, va exposar que l'equip de govern de la Universitat considera molt positiva la iniciativa de potenciar l'ús del programari lliure i hi vol donar impuls en l'àmbit universitari.

En aquesta reunió es van aprovar un elevat nombre d'acords, catorze, que es relacionen a continuació:

1. Garantir que Firefox serà el navegador que hi haurà per defecte en els ordinadors de les aules informàtiques de la Universitat. En la resta d'ordinadors, estarà disponible perquè els usuaris el puguin instal·lar automàticament en qualsevol moment.
2. Assegurar que els ordinadors nous que s'instal·lin a partir d'ara portaran el Firefox dins del paquet bàsic d'aplicacions.
3. Afegir el Thunderbird dins del grup de programes clients de correu electrònic a què es dona suport des d'Informàtica. Actualment el grup està format per Mozilla, Outlook Express, Outlook i els clients de webmail.
4. Proposar que OpenOffice estigui disponible per ser instal·lat automàticament als ordinadors dels despatxos i que ja estigui preinstal·lat en els ordinadors nous a partir d'ara.
5. Cercar i posar a disposició dels usuaris programes per visualitzar documents tant de Microsoft Office com d'OpenOffice perquè les persones que no utilitzen aquestes aplicacions els puguin llegir en cas que en rebin algun.
6. Proposar que la Universitat elabori unes normes sobre la difusió de documents, de manera que no s'utilitzin documents en formats que no puguin ser llegits per causa de no disposar de l'aplicació utilitzada en la seva creació. Per exemple:

- utilitzar formats, RTF, HTML i PDF per la difusió de documents.
7. Instal·lar PDFcreator a tots els ordinadors, perquè qualsevol usuari pugui generar documents en format PDF abans de realitzar-ne la difusió.
 8. Establir un calendari de reunions per a la comissió d'una periodicitat de aproximadament de dues vegades l'any per fer un seguiment de les accions proposades i, si és el cas, proposar-ne de noves.
 9. Estudiar la possibilitat de crear un CD o un DVD amb les aplicacions de PL en les versions que es poden trobar a les aules i la documentació d'instal·lació corresponent i repartir-lo als alumnes quan es matriculin.
 10. Fer difusió de les accions que s'emprenen en relació al programari lliure a través de diversos mitjans de comunicació institucionals de la Universitat (els avisos del Campus Global, la publicació Breus, etc.)
 11. Sol·licitar al PQE que també generi documentació per ajudar als professors a utilitzar eines de programari lliure.
 12. Publicar els documents de presentacions que es fan a les reunions de la comissió, a la web d'Informàtica.
 13. Proposar que s'estudiï oferir la possibilitat d'utilitzar llicències Creative Commons pels continguts que genera la Universitat.
 14. Estudiar noves propostes de difusió i promoció del programari lliure per presentar a la propera reunió de la comissió.

4. Recursos humans

- 4.1. Nombre de personal de Biblioteca. Altes i baixes
- 4.2. Nombre de personal d'Informàtica. Altes i baixes
- 4.3. Nombre de personal: resum
- 4.4. Formació contínua del personal de Biblioteca
- 4.5. Formació contínua del personal d'Informàtica
- 4.6. Formació contínua: resum
- 4.7. Col·laboracions en accions externes
- 4.8. Becaris

© *Universitat Pompeu Fabra*

4.1. Personal adscrit a la Biblioteca

Personal adscrit a la Biblioteca per unitats i grups

Unitat	Grup	A	B	C/D	E	TOTAL
Direcció		1	-	2	-	3
Subdirecció		-	5	-	-	5
Coordinació Tècnica		1	1	7	-	9
Unitat de Logística i Suport		1	-	-	4	5
Serveis d'Informació d'Economia i Empresa i de Ciència Política		1	8	8	-	17
Serveis d'Informació de Dret i d'Humanitats		1	10	-	-	11
Biblioteca de Rambla		-	11	5	1	17
Biblioteca de França		-	(*) 6	3	1	10
Biblioteca del Mar		-	5	1	-	6
TOTAL		5	46	26	6	83

(*) Per acumulació de tasques, la cap de Biblioteca de França ho és també de la Biblioteca de Rambla. A efectes de recompte, s'ha comptabilitzat a Biblioteca de Rambla.

A: Facultatius d'arxius i biblioteques

B: Ajudants d'arxius i biblioteques

C/D: Administratius / Auxiliars administratius

E: Auxiliars de serveis

Percentatge de personal bibliotecari, administratiu, auxiliar administratiu i auxiliar de serveis

Tipologia de personal	Nombre	Percentatge
-----------------------	--------	-------------

Personal bibliotecari	51	61%
Personal administratiu, auxiliar administratiu i auxiliar de serveis	32	39%
TOTAL	83	100%

Baixes

BAIXA	UNITAT	DATA
Pepa Valldepérez Aragonés	Serveis d'Informació d'Economia i Empresa i de Ciència Política	Octubre del 2005
Roger Esparó Toldrà	Subdirecció	Novembre del 2005
Alfons Codina Pujol	Biblioteca de França	Abril del 2006
Luis Aragón Domínguez	Biblioteca de Rambla	Abril del 2006

Altes

ALTA	UNITAT	DATA
Natàlia Planchería Roca	Biblioteca de França	Abril del 2006
Gemma Álvarez Cruellas	Biblioteca de Rambla	Maig del 2006

Darrera actualització: 29-01-2007
 © Universitat Pompeu Fabra

4.2. Personal adscrit al Servei d'Informàtica

Personal adscrit al Servei d'Informàtica per unitats i grups

Unitat	Grup	I	II	III	B	C	TOTAL
Cap de Servei		1	-	-	-	1	2
Unitat de Gestió de Recursos		-	2	-	1	-	3
Unitat de Projectes i Sistemes		17	10	-	-	-	27
Unitat de Comunicacions, Audiovisuals i Seguretat		3	3	-	-	-	6
Unitat d'Informàtica de Jaume I - Mercè		2	2	7	-	-	11
Unitat d'Informàtica de Rambla - França		1	3	18	-	-	22
Unitat d'Informàtica de Mar			1	5	-	-	6
TOTAL		24	21	30	1	1	77

Percentatge de personal d'Informàtica per escales

Tipologia de personal	Nombre	Percentatge
Personal Laboral	75	97%
Personal Funcionari	2	3%
TOTAL	77	100%

Percentatge de personal d'Informàtica per grups

Tipologia de personal	Nombre	Percentatge
Personal Grup I	24	32%
Personal Grup II	21	27%
Personal Grup III	30	39%
Tècnics de Gestió	1	1%
Administratius	1	1%
TOTAL	77	100%

Baixes

BAIXA	UNITAT	DATA
Marc Poch Mallandrich	Unitat d'Informàtica de Mar	Maig de 2006

Altes

ALTA	UNITAT	DATA
Marc Esteve Crespo	Unitat d'Informàtica de Mar	Juny de 2006
Jordi Barnadas Solé	Unitat d'Informàtica de Rambla-França	Juliol de 2006

4.3. Nombre de personal: resum

Percentatge de personal per serveis

Personal adscrit a l'ARI	Nombre	Percentatge
Personal adscrit a la Biblioteca	81	51%
Personal adscrit al Servei d'Informàtica	77	49%
TOTAL	158	100%

© Universitat Pompeu Fabra

4.4. Formació contínua del personal de la Biblioteca

El curs 2005-2006 es va posar en marxa un pla de formació interna per al personal de la Biblioteca, amb la voluntat que tingués continuïtat de cara al propers cursos.

De forma periòdica (mínim una sessió per trimestre) diferents persones de la Biblioteca, expertes en cada àmbit, van impartir sessions per compartir coneixements amb tot el personal de la Biblioteca sobre temes d'actualitat (per exemple, es va fer una formació sobre les llicències Creative Commons i una altra sobre les novetats que presentarà el nou format MARC21) sobre experiències professionals (com les estades que diferents persones de la Biblioteca van fer a biblioteques estrangeres) o sobre actualització de coneixements (com una sessió sobre les concrecions en la catalogació de films o un repàs de l'ús de Dreamwear per a la intranet del PIE). De cada sessió es van programar tres edicions per tal que tot el personal hi pogués assistir. El resultat va ser molt satisfactori ja que va permetre conèixer què fan d'altres companys i alhora posar-se al dia de temes professionals. Aquestes varen ser també les sessions amb més assistència de les programades, tal com es veu a l'apartat **b)**.

a) Formació realitzada en el marc del Pla de formació del PAS de la UPF

Àrea Formació en informàtica: ofimàtica i aplicacions de gestió

- Excel 2000 (autoformació)
Octubre 2005
1 assistent
- Photoshop 6.0 (autoformació)
Octubre 2005
1 assistent
- Gestió de sol·licituds i consultes amb l'Ab@c (4 edicions)
Novembre, desembre 2005 i febrer 2006
5 assistents
- Organigrames en Microsoft Visio i FlowCharter
Gener 2006
1 assistent
- Dreamweaver 3.0 (autoformació)
Març-abril 2006
2 assistents
- Access 2000 (autoformació)
Març-juny 2006
1 assistent
- Treu profit dels recursos informàtics de la UPF
Maig-juny 2006
1 assistent

Àrea Llengua catalana

- Sessió de presentació sobre l'ús de correctors i altres recursos lingüístics en línia
Novembre 2005
1 assistent
- Utilització de recursos lingüístics en línia per a la redacció i revisió de textos en català
Abril 2006
2 assistents

Àrea Llengua anglesa

- Anglès Nivell 2. Mòdul 1
Octubre-desembre 2005
3 assistents
- Anglès Nivell 3. Mòdul 1
Octubre-desembre 2005
5 assistents
- Anglès Nivell 4. Mòdul 1
Octubre-desembre 2005
7 assistents
- Anglès Nivell 5. Mòdul 1
Octubre-desembre 2005
3 assistents
- Pla de formació en llengua anglesa 2: prova de nivell
Març 2006
7 assistents
- Pla de formació en llengua anglesa 1: prova de nivell
Maig 2006
2 assistents
- Anglès Nivell 2. Mòdul 2
Gener-juny 2006
3 assistents
- Anglès Nivell 3. Mòdul 2
Gener-juny 2006
5 assistents
- Anglès Nivell 4. Mòdul 2
Gener-juny 2006
7 assistents
- Anglès Nivell 5. Mòdul 2
Gener-juny 2006
3 assistents
- E-mailing in English
Març 2006
8 assistents
- Dealing with foreign lecturers and students
Març 2006
9 assistents

- Telephone skills in English
Abril 2006
6 assistents

Àrea Formació en àmbits funcionals

- Novetats en la gestió del postgrau: normativa actual (2 edicions)
Setembre i octubre 2005
11 assistents
- Pla institucional de la UPF d'adaptació a l'Espai Europeu d'Educació Superior (3 edicions)
Octubre 2005
27 assistents
- La protecció de dades de caràcter personal a la UPF
Febrer 2006
6 assistents

Àrea Seguretat i salut laboral

- Tècniques d'extinció del foc
Novembre 2005
1 assistent

Àrea Formació per a equips directius

- Taller "Treballar per processos"
Setembre 2005
17 assistents
- Taller "Planificar el treball i obtenir resultats"
Octubre 2005
16 assistents
- Taller "Treballar en equip"
Desembre 2005
15 assistents
- Seguiment dels tallers "Treballar per processos" i "Planificar el treball i obtenir resultats"
Novembre 2005
15 assistents

b) Formació interna de la Biblioteca

- Dreamweaver i Intranet del PIE (4 edicions)
Octubre-novembre del 2005
10 assistents
- Presentacions de les estades AGAUR (Anna Magre i Anna Bargalló) i del viatge de directors de REBIUN als EUA (Montserrat Espinós) (3 edicions)
Novembre 2005
52 assistents
- Catalogació de films (3 edicions)
Gener-març 2006
28 assistents
- De CATMARC a MARC21 (3 edicions)
Març 2006
32 assistents
- Introducció a les llicències Creative Commons (3 edicions)
Juny 2006
52 assistents

c) Formació externa

- The natural history of convergence: libraries and the higher education enterprise (organitzat pel CBUC)
Setembre 2005
1 assistent
- Print and digital repositories (organitzat pel CBUC)
Octubre 2005
2 assistents
- MARC 21 estàndard bibliogràfic (2 edicions)
Novembre 2005 i gener 2006
3 assistents
- Com fer tutorials de recursos electrònics en línia. Disseny i elaboració de material interactiu (2 edicions)
Novembre 2005 i març 2006
3 assistents
- Curs SFX (organitzat pel CBUC)
Gener 2006
3 assistents
- Sessions de treball sobre Corinthian (organitzades pel CBUC)
Gener-febrer 2006
5 assistents
- MetaLib (organitzat pel CBUC)
Febrer 2006
2 assistents
- Descriure llibre antic, fer de detectius?
Febrer 2006
2 assistents
- Primers auxilis: restauració del llibre destinat a biblioteques
Febrer 2006
2 assistents
- Lideratge per a equips directius (organitzat pel CBUC)
Febrer-juny 2006
1 assistent
- Visita a la Fundação para a Computação Científica Nacional : Biblioteca do Conhecimento (Lisboa)
(organitzada pel CBUC)
Març 2006

1 assistent

- Preservación de recursos de información digital: tratamiento documental dentro de las bibliotecas
Maig-juny 2006
1 assistent
- Sessions de Profiling de Corinthian (organitzades pel CBUC)
Maig-juny 2006
1 assistent
- Restauració del llibre antic
Maig 2006
1 assistent

d) Presentacions i jornades sobre productes

- Jornadas WOK (organitzades per la FECYT)
Novembre 2005
5 assistents
- Presentació ZPORTAL (organitzada pel COBDC i DOC6)
Desembre 2005
2 assistents
- Presentació Factiva (organitzada pel CBUC i ProQuest)
Gener 2006
2 assistents
- Presentació Content.dm (organitzada pel CBUC i Biblioteca de Catalunya)
Febrer 2006
1 assistent
- Presentació Sage (organitzada pel CBUC i Sage)
Febrer 2006
4 assistents
- Presentació RefWorks (organitzada pel CBUC i DOC6) (2 edicions)
Febrer i març 2006
43 assistents

e) Assistència a jornades, congressos i conferències

- La implementació de un repositorio institucional (Seminari organitzat per la Facultat de Biblioteconomia de la UB)
Setembre 2005
5 assistents
- V Workshop REBIUN sobre proyectos digitales
Octubre 2005
2 assistents
- Quo vadis universitat? Recerca, innovació i edició científicotècnica (Taula rodona organitzada pel COBDC en el marc de la primera edició del Saló del Llibre de Barcelona)
Novembre 2005
13 assistents
- Seminari Planificació i realització de projectes de digitalització de fons documentals (organitzat pel COBDC)
Novembre 2005
2 assistents
- TSIUC 2005: L'Efecte Bolonya als sistemes d'informació
Novembre 2005
1 assistent
- GESCOM 1: Workshop de gestió de continguts a les organitzacions
Novembre 2005
5 assistents
- Reunión del Grupo SIOU (Servicios de Información y Orientación Universitarios)
Novembre 2005
1 assistent
- 3a Jornada d'Usabilitat en Sistemes d'Informació Digital
Abril 2006
3 assistents
- IV Jornadas REBIUN. Los Centro de Recursos para el Aprendizaje y la Investigación (CRAI) : Experiencias en el ámbito de la organización y la convergencia de servicios

Maig 2006
3 assistents

- Sessions informatives sobre els màsters oficials (organitzat pel Programa per la Qualitat Educativa de la UPF)

Maig 2006
8 assistents

- Seminari Actors i polítiques de digitalització del patrimoni cultural català

Abril 2006
1 assistent

- Jornada d'introducció al mètode Bolonya (organitzat pel Programa per la Qualitat de l'Educativa de la UPF)

Juny 2006
19 assistents

- Escaneig ambiental del món de la informació: Tecnologies, Usuaris, Web 2.0, i Biblioteca 2.0" (jornada J. Roca organitzada pel CBUC)

Juny 2006
11 assistents

Assistents per tipus d'acció de formació

TIPUS D'ACCIÓ DE FORMACIÓ	ACCIONS	ASSISTENTS	% D'ASSISTENTS
Formació realitzada en el marc del Pla de formació del PAS de la UPF	21	191	36%
Formació interna de la Biblioteca	5	174	33%
Formació externa	15	29	6%

Presentacions i jornades sobre productes	6	57	11%
Jornades, congressos i conferències	13	75	14%
TOTAL	60	526	100%

© Universitat Pompeu Fabra

4.5. Formació contínua del personal d'Informàtica

a) Formació realitzada en el marc del Pla de formació del PAS de la UPF

Àrea Formació en informàtica: ofimàtica i aplicacions de gestió

- Gestió de sol·licituds i consultes amb l'Ab@c
Novembre 2005
2 assistents
- Excel 2000 (autoformació amb el tutorial WIT)
Març 2006
1 assistent
- Organigrames en Microsoft Visio i FlowCharter
Gener 2006
2 assistents

Àrea Llengua catalana

- Utilització de recursos lingüístics en línia per a la redacció i revisió de textos en català
Abril 2006
1 assistent
- Taller de redacció de cartes formals, missatges electrònics, oficis i notes interiors
Abril 2006
2 assistents

Àrea Llengua anglesa

- Pla de formació en llengua anglesa 1. Prova de nivell
Setembre 2005
5 assistents
- Anglès Nivell 2. Mòdul 1
Octubre-desembre 2005
7 assistents
- Anglès Nivell 3. Mòdul 1
Octubre-desembre 2005
2 assistents
- Anglès Nivell 4. Mòdul 1
Octubre-desembre 2005
4 assistents
- Anglès Nivell 5. Mòdul 1
Octubre-desembre 2005
4 assistents
- Pla de formació en llengua anglesa 1: prova de nivell
Juny 2006
5 assistents
- Pla de formació en llengua anglesa 2: prova de nivell
Març 2006
1 assistent
- Anglès Nivell 2. Mòdul 2
Gener-juny 2006
7 assistents
- Anglès Nivell 3. Mòdul 2
Gener-juny 2006
2 assistents
- Anglès Nivell 4. Mòdul 2
Gener-juny 2006
4 assistents
- Anglès Nivell 5. Mòdul 2
Gener-juny 2006
4 assistents
- E-mailing in English
Març 2006
3 assistents

- Dealing with foreign lecturers and students
Març 2006
1 assistent
- Telephone skills in English
Abril 2006
1 assistent

Àrea Formació en àmbits funcionals

- La protecció de dades de caràcter personal a la UPF
Febrer 2006
13 assistents

Àrea Seguretat i salut laboral

- Tècniques d'extinció del foc
Novembre 2005
1 assistent

Àrea Formació per a equips directius

- Taller "Treballar per processos"
Setembre 2005
1 assistent
- Taller "Planificar el treball i obtenir resultats"
Octubre-novembre 2005
19 assistents
- Taller "Treballar en equip"
Desembre 2005-gener 2006
19 assistents
- Seguiment dels tallers "Treballar per processos" i
"Planificar el treball i obtenir resultats"
Novembre 2005
18 assistents

Àrea Actualització professional

- Administrar OpenCMS
Setembre 2005
4 assistents
- Programació en OpenCMS
Octubre 2005
4 assistents
- Programació en entorn web: Php/Mysql
Setembre-octubre 2005
4 assistents
- Administració LAMP
Març 2006
13 assistents
- Administració avançada de SLES9
Maig-juny 2006
16 assistents
- Linux avançat
Maig-Juny 2006
10 assistents
- Cubase integrat en un sistema DAW
Juliol 2006
13 assistents
- Il·luminació
Juliol 2006
11 assistents

b) Formació externa

- BrainShare. Barcelona 2005
Setembre 2005
2 assistents
- Anglès. Nivell 3 (EOI)
Setembre 2005-juny 2006
1 assistent
- XV Congreso Nacional de usuarios de Oracle
Octubre 2005
2 assistents
- Curs d'Avaluació de la Seguretat de la Informació
Novembre 2005
1 assistent
- Especialització i aprofundiment en matèria de protecció de dades
Novembre 2005
1 assistent
- Sessions de treball sobre Corinthian (organitzades pel CBUC)
Gener-febrer 2006
1 assistent
- Materials audiovisuals i tecnologia digital
Març 2006
1 assistent
- 8 Internet Global Congress
Maig 2006
1 assistent
- Sessions de Profiling de Corinthian (organitzades pel CBUC)
Maig-juny 2006
1 assistent

c) Presentacions i jornades sobre productes

- Jornades "La tarjeta inteligente en las universidades y corporaciones"
Novembre 2005
1 assistent

d) Assistència a jornades, congressos i conferències

- La implementación de un repositorio institucional (Seminari organitzat per la Facultat de Biblioteconomia de la UB)
Setembre 2005
1 assistent
- Jornada Catalana de Supercomputació (JOCS 2005)
Octubre 2005
1 assistent
- Jornades RedIris 2005
Octubre 2005
2 assistents
- CrueTIC-SL (Grup de treball de la Conferencia de Rectores de las Universidades Españolas dedicat íntegrament a l'estudi del programari lliure)
Octubre 2005
1 assistent
- Broadcast 2005 (Salón Profesional Internacional de la Tecnología Audiovisual)
Novembre 2005
1 assistent
- SIMO (Feria Internacional de Informática, Multimedia y Comunicaciones)
Novembre 2005
1 assistent
- TSIUC (Trobada dels Serveis Informàtics de Catalunya)
Novembre 2005
2 assistents

Assistents per tipus d'acció de formació

TIPUS D'ACCIÓ DE FORMACIÓ	ACCIONS	ASSISTENTS	% D'ASSISTENTS
Formació realitzada en el marc del Pla de formació del PAS de la UPF	33	204	91,0%
Formació externa	10	12	5,4%
Presentacions i jornades sobre productes	1	1	0,5%
Jornades, congressos i conferències	6	7	3,1%
TOTAL	50	224	100%

4.6. Formació contínua: resum

Nombre d'accions de formació i assistents

Formació contínua	Accions	Assistents
Personal adscrit a la Biblioteca	61	540
Personal adscrit al Servei d'Informàtica	47	221
TOTAL	108	761

© Universitat Pompeu Fabra

4.7. Col·laboracions en accions externes

XII Coloquio Internacional de Bibliotecarios, Feria Internacional del Libro de Guadalajara, Mèxic, novembre 2005

Comunicació: "El camino recorrido hacia el CRAI en la Universitat Pompeu Fabra"

Autora: Mercè Cabo

Universidad de Granada, 15 de desembre del 2005

Comunicació: "Los CRAI (Centros de Recursos para el Aprendizaje y la Investigación): un nuevo modelo de biblioteca para la universidad del siglo XXI"

Autora: Mercè Cabo

IV Jornadas REBIUN: Experiencias en el ámbito de la organización y la convergencia de servicios (Burgos, 10 al 12 de maig del 2006)

Comunicació: "Confluencia de servicios en un entorno CRAI: la experiencia de la Universitat Pompeu Fabra"

Autors: Mercè Cabo, Montserrat Espinós, Xavier Ibáñez, Anna Magre

10es Jornades Catalanes d'Informació i Documentació (Barcelona, 25 i 26 de maig del 2006)

Comunicació: "Elaboració de guies temàtiques al web: l'experiència de la Biblioteca de la Universitat Pompeu Fabra"

Autores: Carme Cantos, Gemma Garcia, Cecília Jaques, Marina Losada i Rosa Montaña

10es Jornades Catalanes d'Informació i Documentació (Barcelona, 25 i 26 de maig del 2006)

Participació en la taula rodona "CRAI o biblioteca universitària?"

Participant: Montserrat Espinós

IV Jornades de Comunicació Audiovisual (Barcelona, 25 i 26 de maig del 2006)

Presentació: "Arxiu INPUT: programes de televisió pública de qualitat"

Autora: Anna Magre

VIII Col·loqui Aula Diari de Barcelona d'Història del

Periodisme: "Els fons informatius de televisió i cinema a Catalunya" (Barcelona, 30 de maig del 2005)

Comunicació: "Arxiu INPUT: programes de televisió pública de qualitat"

Autora: Anna Magre

4º Simposium Internacional de Bibliotecas Digitales (Màlaga, 21 a 23 de juny del 2006)

Participació en la taula rodona "Propiedad intelectual y derechos de autor en la sociedad de la información digital" amb la presentació "Bibliotecas y propiedad intelectual en el entorno digital"

Participant: Anna Casaldàliga

© Universitat Pompeu Fabra

4.8. Becaris

Des de començament del curs 2005-2006, tant la Biblioteca com Informàtica van comptar amb becaris de convenis de cooperació educativa. L'oferta es va adreçar als estudiants de la UPF de qualsevol dels ensenyaments homologats que en el curs acadèmic 2005-2006 es matriculessin al darrer curs de les diplomatures o bé en un dels dos darrers cursos de les llicenciatures.

Nombre de becaris i hores setmanals

	Nombre de beques	Hores setmanals
Biblioteca (del 26 de setembre del 2005 al 30 de juny del 2006)	24	177
Biblioteca (de l'1 de juliol al 22 de setembre del 2006)	8	120
Informàtica (del 26 de setembre de 2005 al 30 de juny de 2006)	25	375
Informàtica (de l'1 de juliol al 22 de setembre de 2006)	20	300

5. Recursos econòmics

5.1. Biblioteca

5.1.1. Inversió en recursos d'informació durant l'exercici 2005

5.1.2. Altres despeses en recursos d'informació durant l'exercici 2005

5.1.3. Ingressos obtinguts per préstec interbibliotecari durant l'exercici 2005

5.1.4. Pressupost en recursos d'informació per a l'exercici 2006

5.1.5. Pressupost en accés electrònic per a l'exercici 2006

5.1.6. Altres aspectes de la gestió dels recursos econòmics durant l'exercici 2005

5.2. Informàtica

5.2.1. Inversió en productes informàtics i audiovisuals durant l'exercici 2005

5.2.2. Pressupost en productes informàtics i audiovisuals per a l'exercici 2006

5.1. Biblioteca

5.1.1. Inversió en recursos d'informació durant l'exercici 2005

a) Monografies

CONCEPTE	DESPESA
A càrrec de pressupost ordinari, de pressupostos de gestió orgànics (PGO) i d' <i>overheads</i>	243.332 €
A càrrec d'ajuts d'investigació	108.308 €
TOTAL	351.640 €

b) Subscripcions de publicacions en sèrie

CONCEPTE	DESPESA
A càrrec de pressupost ordinari i d' <i>overheads</i>	370.773 €
A càrrec d'ajuts d'investigació	27.941 €
TOTAL	398.714 €

c) Accés a recursos electrònics remots

CONCEPTE	DESPESA
A càrrec de pressupost ordinari i d' <i>overheads</i>	477.423 €

A càrrec d'ajuts d'investigació	4.597 €
TOTAL	482.020 €

d) Total

TOTAL	1.232.374 €
--------------	--------------------

© Universitat Pompeu Fabra

5.1.2. Altres despeses en recursos d'informació durant l'exercici 2005

CONCEPTE	DESPESA
Préstec interbibliotecari	20.261 €
Enquadernació	32.633 €

© Universitat Pompeu Fabra

5.1.3. Ingressos obtinguts durant l'exercici 2005

CONCEPTE	DESPESA
Préstec interbibliotecari	15.510 €
Serveis bibliotecaris oferts al CRG (Centre de Regulació Genòmica)	13.600 €
Serveis bibliotecaris oferts a l'IMIM (Institut Municipal d'Investigació Mèdica)	42.000 €
Subvenció ANECA (Agencia Nacional de Evaluación de la Calidad y Acreditación) convocatòria 2004	50.000 €
TOTAL	121.110 €

© Universitat Pompeu Fabra

5.1.4. Pressupost en recursos d'informació per a l'exercici 2006

CONCEPTE	IMPORT
BIBLIOTECA	116.529 €
CENTRES	48.752 €
Escola Universitària d'Estudis Empresarials	3.199 €
Escola Universitària de Relacions Laborals	2.150 €
Estudis de Ciències del Treball	2.830 €
Estudis de Ciències Polítiques i Gestió Pública	2.790 €
Estudis de Comunicació Audiovisual	5.056 €
Estudis d'Enginyeria de Telecomunicacions	4.231 €
Estudis d'Informàtica	4.197 €
Estudis de Periodisme	1.474 €
Facultat de Ciències de la Salut i de la Vida	6.143 €
Facultat de Ciències Econòmiques i Empresarials	4.775 €
Facultat de Dret	5.094 €
Facultat d'Humanitats	3.585 €
Facultat de Traducció i Interpretació	3.228 €
DEPARTAMENTS	253.648 €
Departament de Ciències Experimentals i de la Salut	25.820 €

Departament de Ciències Polítiques i Socials	23.998 €
Departament de Dret	64.170 €
Departament de Economia i Empresa	48.389 €
Departament d'Humanitats	31.636 €
Departament de Periodisme i de Comunicació Audiovisual	23.655 €
Departament de Tecnologia	11.718 €
Departament de Traducció i Filologia	24.262 €
INSTITUTS	21.071 €
Institut Universitari de l'Audiovisual	3.205 €
Institut Universitari de Cultura	2.596 €
Institut Universitari d'Història Jaume Vicens Vives	10.964 €
Institut Universitari de Lingüística Aplicada	4.306 €
TOTAL	440.000 €

Pressupost en fons bibliogràfic a càrrec de Pressupostos de Gestió Orgànics (PGO) per a l'exercici 2006

Facultat d'Humanitats	2.000 €
Facultat de Ciències de la Salut i de la Vida	4.000 €
Facultat de Ciències Econòmiques i Empresarials	6.000 €
Institut Universitari d'Història Jaume Vicens Vives	1.000 €
TOTAL	13.000 €

5.1.5. Pressupost en accés electrònic per a l'exercici 2006

CONCEPTE	DESPESA
Accés a recursos electrònics remots	617.000 €

© Universitat Pompeu Fabra

5.1.6. Altres aspectes de la gestió dels recursos econòmics durant l'exercici 2005

El conveni BSCH-Cambra-UPF per al 2005 (continuació de convenis anteriors), que s'inscrivía en el marc de les accions que conduirien a disposar de finançament per poder processar el fons cedit per la Cambra Oficial de Comerç, Indústria i Navegació de Barcelona, es va signar fora del termini previst i es reflectirà a la memòria de l'exercici 2006.

També es va aconseguir un ajut per a l'actualització i la millora dels serveis de biblioteca de les universitats que han obtingut el certificat de qualitat (Convocatòria ANECA 2004), per valor de 50.000€.

5.2. Informàtica

5.2.1. Inversió en productes informàtics i audiovisuals durant l'exercici 2005

a) Manteniment

CONCEPTE	DESPESA
Equips per a processament de dades	874.276,49 €
Material audiovisual	99.847,06 €
TOTAL	974.123,55 €

b) Noves adquisicions

CONCEPTE	DESPESA
Equipament audiovisual	99.851,13 €
Hardware	1.736.870,66 €
Software	108.891,99 €
TOTAL	1.945.613,78 €

5.2.2. Pressupost en productes informàtics i audiovisuals per a l'exercici 2006

a) Manteniment

CONCEPTE	DESPESA
Equips per a processament de dades	865.500,00 €
Material audiovisual	100.000,00 €
TOTAL	965.500,00 €

b) Noves adquisicions

CONCEPTE	DESPESA
Equipament audiovisual	100.000,00 €
Hardware	490.000,00 €
Software	100.000,00 €
TOTAL	690.000,00 €

6. Instal·lacions i equipaments

6.1. Biblioteca

6.1.1. Novetats en les instal·lacions

6.1.2. Distribució dels llocs per als usuaris i dels espais

6.1.3. Equipaments informàtics

6.2. Informàtica

6.2.1. Novetats en les instal·lacions

6.2.2. Aules i tallers

6.2.3. Servidors

6.2.4. Parc informàtic i audiovisual

6.2.5. Xarxa de comunicacions

© *Universitat Pompeu Fabra*

6.1. Biblioteca

6.1.1. Novetats en les instal·lacions

Durant el curs 2005-2006 no es van produir novetats substancials respecte a les instal·lacions.

Cal destacar algunes millores pel que fa a la senyalització, com són:

- A la Biblioteca General: aplicació d'una nova senyalització de les prestatgeries i instal·lació de plafons amb informació general (horaris, accés, etc.) i amb plànols i directoris.
- A totes les seus de la Biblioteca: identificació de la cobertura de la xarxa WiFi en els diferents espais de la Biblioteca. Aquesta senyalització queda fixada tant amb rètols a les portes de les seus (i en el cas de la Biblioteca General també en els indrets amb cobertura) com amb icones en els plànols en el web de la Biblioteca.

6.1.2. Distribució dels llocs per als usuaris i dels espais

Distribució dels llocs per als usuaris

	Bca General (Jaume I)	Bca General (Dipòsit)	Bca IUHJVV	Bca Rambla	Bca França	Bca Mar	Total
Catàleg	8	4	1	3	2	-	18
Estacions d'Informació (EdI)	3	1	1	3	2	2	12
Estacions d'Ofimàtica (EdO) a sala	15	-	-	11	10	2	38
Estacions d'Ofimàtica (EdO) en aules	88	-	-	-	-	-	88
Estacions d'audiovisuals	6	-	-	15	6	-	27
Lectores de microformes	-	1	1	1	-	-	3
Places d'estudi	472	474	24	248	248	36	1.502
Aula de formació / Aula polivalent	30	-	-	-	16	-	46
Llocs en sales de treball en grup	60	-	-	-	-	-	60
Llocs en sales per a estudiants de 3r cicle	36	-	20	-	-	-	56
Total	718	480	47	281	284	40	1.850

Distribució dels espais

	Bca General (Jaume I)	Bca General (Dipòsit)	Bca IUHJVV	Bca Rambla	Bca França	Bca Mar	Total
Superfície de treball (m ²)	3.337	3.651	862	1.155	1.324	143	10.472
Metres lineals de prestatges de lliure accés	5.772	4.331	1.978	2.042	2.957	329	17.409

© Universitat Pompeu Fabra

6.1.3. Equipaments

a) Ordinadors de la Biblioteca

	Bca General (Jaume I)	Bca General (Dipòsit)	Bca IUHJVV	Bca Rambla	Bca França	Bca Mar	Total
Ordinadors d'ús intern	61	8	1	17	12	6	105
Ordinadors d'ús comú	114	5	2	17	14	4	156

b) Equipaments d'ús comú

Durant el curs 2005-2006 es va adquirir un nou aparell d'autoprèstec (model 3M 64220) que es va instal·lar a la Biblioteca General. Amb aquesta adquisició, finançada amb la subvenció econòmica obtinguda de la segona convocatòria de la certificació de qualitat ANECA, la Biblioteca ja disposa de tres aparells d'autoprèstec, situats a la Biblioteca General, a la Biblioteca de Rambla i a la Biblioteca de França.

	Bca General (Jaume I)	Bca General (Dipòsit)	Bca IUHJVV	Bca Rambla	Bca França	Bca Mar	Total
Estacions d'audiovisuals	6	-	-	15	6	-	27
Lectores de microformes	-	1	1	1	-	-	3
Aparells d'autoprèstec	1	-	-	1	1	-	3
Fotocopiadores	3	-	1	2	2	-	8

6.2. Informàtica

6.2.1. Novetats en les instal·lacions

Al llarg del curs 2005-06 va continuar la renovació de les aules d'informàtica i de l'equipament audiovisual al servei de la docència.

a) Campus de Ciutadella

Al Campus de Ciutadella es van instal·lar un total de 163 nous ordinadors a les aules i a la Biblioteca. Es van renovar també cinc projectors de les aules de docència i es va proporcionar nou equipament audiovisual a dues aules més.

b) Edifici França

A l'edifici de França, es varen renovar 120 ordinadors de les aules, així com els de tres harris d'aula. En total, es van substituir vuit projectors.

c) Edifici Rambla

A l'edifici de Rambla es van canviar 41 ordinadors a les aules informàtiques, més onze ordinadors als harris fixos i mòbils. Així mateix, es van instal·lar un total de tres nous projectors per a la docència. També es va adquirir un nou sistema d'edició no lineal de vídeo per als estudiants de Comunicació Audiovisual i Publicitat. El nou sistema incorpora una estació d'alta definició en temps real i sis edicions d'alta definició en renderització. La incorporació d'un servidor integrat en el sistema permet l'accés al material emmagatzemat des de qualsevol estació d'edició.

d) Campus del Mar

Al Campus del Mar es van actualitzar els mitjans audiovisuals de dues aules i es van instal·lar aparells lectors de DVD a totes les aules de teoria. Així mateix, es va equipar una aula de microscopia amb un nou ordinador i es va adquirir un projector audiovisual d'última generació per posar-lo a disposició del PDI en modalitat de préstec. Des d'aquest curs, els estudiants de l'assignatura Biologia Estructural van tenir accés a les seves dades emmagatzemades en un servidor Linux des d'altres campus de la UPF; d'aquesta manera es va obrir la possibilitat de reservar espais per a la docència d'aquesta assignatura en altres edificis de la Universitat. També es van ampliar els equipaments i el servei als grups de recerca al Campus del Mar.

© Universitat Pompeu Fabra

6.2.2. Aules i tallers

Al llarg del curs 2005-06 es va crear noves aules d'informàtica i es va incorporar nou equipament audiovisual al servei de la docència.

Al Campus de Ciutadella, es va crear una nova aula d'informàtica (40.257) amb 24 llocs de treball i nou equipament audiovisual. També es va equipar com a aula d'Art l'aula 40.002 amb dues pantalles, dos projectors de diapositives, òptiques especials i dos comandaments a distància per poder treballar des de la taula del professor.

A l'edifici de França es van crear dues noves aules híbrides.

6.2.3. Servidors

Es va posar en marxa un nou clúster de servidors (conjunt de màquines interconnectades per mitjà d'una xarxa que actuen com una sola unitat) per tal d'oferir disc compartit, serveis d'impressió i distribució d'aplicacions als ordinadors del PDI i el PAS. El nou clúster té sis nodes i permet que, en cas que calgui aturar un dels servidors, els serveis que ofereix siguin traspassats a un altre. Amb això s'aconsegueix minimitzar les aturades del servei.

A partir d'aquest curs es va comptar també amb nou sistema d'emmagatzematge en xarxa per a la web, el Campus Global i les aplicacions de gestió. Aquest nou sistema ofereix mesures de seguretat i redundància i permet un millor aprofitament de l'espai de disc i facilita que se'n pugui augmentar el volum en el futur (actualment disposa de quatre TB de capacitat).

També es van renovar els servidors de base de dades i d'aplicacions de l'entorn Campus Global i Aula Global. La nova versió del gestor de la base de dades proporciona més potència de càlcul i més estabilitat i ofereix redundància davant possibles fallides.

Finalment, dins l'apartat del maquinari, es va procedir a la substitució de diferents servidors per al suport a la docència (aules d'informàtica i espai de disc per als estudiants) i la gestió (matrícula, gestió de personal, LDAP).

Nombre de servidors

Tipus de servidor	Servidors nous	Total de servidors
Servidors de serveis	23	62
Servidors d'emmagatzematge	2	4
Servidors per còpies de seguretat	0	6
Total	25	72

Espai disponible per als usuaris i aplicacions en els sistemes d'emmagatzematge

Tipus d'espai	Espai nou	Espai total
Bústies de correu	0 TB	1 TB
Dades d'aplicacions	4 TB	4 TB
Espai en xarxa per a dades personals i dades compartides d'usuaris	1,3 TB	1,9 TB
Total	5,3 TB	6,9 TB

© Universitat Pompeu Fabra

6.2.4. Parc informàtic i audiovisual

Parc informàtic de la UPF

Tipus	Nombre
Servidors	116
Ordinadors del PDI	1.630
Ordinadors del PAS	659
Aules informàtiques	841
Aules de docència	94
Portàtils	624
Impressores	749
Escàners	171
Altres ordinadors	93

Parc de projectors per Campus

Campus	Nombre
Campus de Ciutadella	67
Campus del Mar	12
Edifici França	24
Edifici Rambla	21

Maquinari de la Biblioteca

Maquinari

1 servidor HP3000 969KS/120 (MPE)
RAM: 512 Mb
Disc: 25 Gb

2 servidors d'aplicacions sistema Metaframe (W2K)
2 CPU (RAM: 1 Gb)
2 discos de 36 Gb en mirror

1 servidor de fitxers sistema Metaframe (W2K)
2 CPU (RAM: 4 Gb)
4 discos de 70 Gb en mirror

1 servidor de backup de domini del sistema Metaframe (W2K)
1 CPU (RAM: 1 Gb)
4 discos de 35 Gb

1 torre de CD-ROM

1 servidor plataforma Intel per a aplicacions diverses (W2K)
2 CPU (RAM: 512 Mb)
2 discos: un de 4 i un de 18 Gb

1 servidor per a GTBib-Sod (Red Hat Enterprise Linus 3. HP Proliant DL360)
2 CPU (RAM: 4 Gb)
2 discos de 74 Gb en mirror

2 servidors plataforma Intel per a DHCP (Linux)
RAM: 128 Mb
4 discos de 2 Gb

1 servidor per a les Noves adquisicions i gestió de Wikis (Fujitsu primergy P250 BU)
2 CPU (RAM: 1 Gb)
2 discos de 36 Gb en mirror

3 aparells d'autopréstec

4 escàners

52 lectors de codis de barres

237 ordinadors

© *Universitat Pompeu Fabra*

6.2.5. Xarxa de comunicacions

El curs acadèmic 2005-2006 va ser el curs de la renovació de la xarxa troncal de comunicacions de la Universitat Pompeu Fabra.

La xarxa troncal de comunicacions és la xarxa telemàtica que interconnecta tots els campus de la UPF. La utilitzen tots els serveis TIC de la Universitat (telefonía, connexió Internet, correu electrònic, serveis d'ofimàtica en xarxa, videoconferències, etc.). El següent dibuix en mostra un esquema:

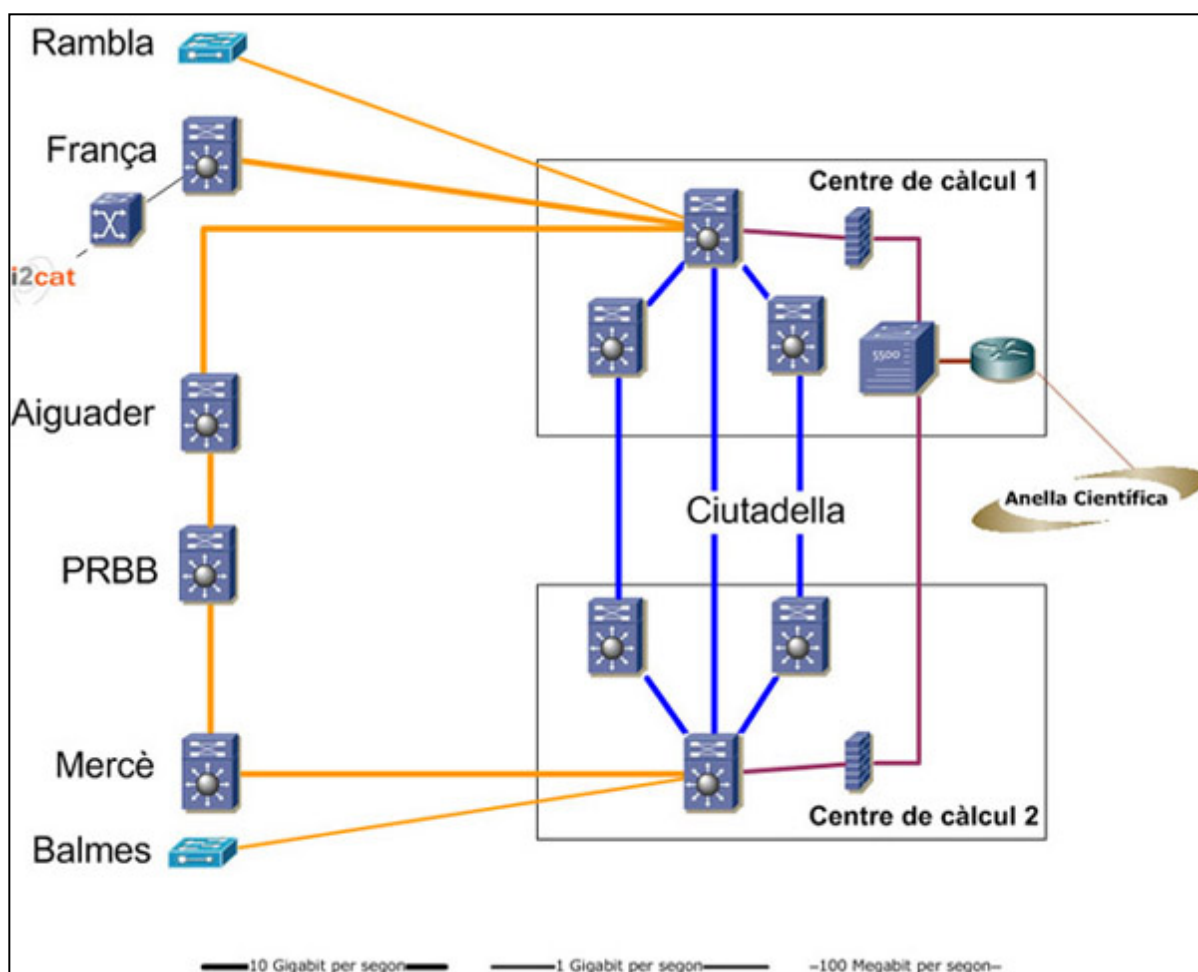

La connexió Internet es realitza mitjançant la Anella Científica -xarxa acadèmica catalana-, mentre la connexió I2cat permet la realització de projectes de recerca en l'àmbit d'Internet de segona generació.

La nova xarxa de comunicacions va ser instal·lada en dues fases. La primera es va realitzar durant el període de Nadal i va suposar la renovació de la xarxa de comunicacions instal·lada l'estiu de l'any 1996. La segona, realitzada el tercer trimestre del curs acadèmic, va suposar la connexió del PRBB com un node de la xarxa i la incorporació de noves funcionalitats.

Entre les millores que suposa la nova xarxa de comunicacions cal destacar les següents:

- Renovació tecnològica. El protocol de xarxa *ATM* va ser substituït per *GigabitEthernet*
- Augment de velocitat de les línies de la xarxa troncal de 155 Mbps (megabits per segon) a 10 Gbps (gigabit per segon)
- Redundància de línies de transmissió i d'escomesa de comunicacions en l'anell Ciutadella-Mercè-PRBB-Aiguader-Ciutadella
- Redundància d'equipament a l'Àrea Ciutadella mitjançant la posada en servei del segon

centre de càlcul d'aquest campus

- Incorporació dels protocols *IP multicast* i *IPv6*
- Posta en servei d'un nou tallafochs (*firewall*) perimetral de la UPF i un nou balancejador de càrrega
- Contempla l'arquitectura de connexió del Parc Barcelona Media en el moment de la seva posta en marxa
- Interconnexió de les xarxes d'emmagatzematge dels centre de càlcul de l'edifici de Mercè i els de Ciutadella mitjançant l'ús de tecnologies òptiques *CWDM*.

És remarcable l'augment de fiabilitat gràcies a la redundància de línies de transmissió i l'augment de velocitat. La nova xarxa de comunicacions de la UPF disposa de línies de fins a 10 gigabits per segon. Aquesta és la màxima velocitat que actualment es pot disposar en xarxes universitàries. L'augment de velocitat de la xarxa de comunicacions de la UPF ha estat exponencial des del moment de la seva creació l'any 1990. El següent gràfic mostra aquest comportament, tant en les línies de la xarxa troncal -la que interconnecta els campus de la UPF- com en la seva connexió Internet.

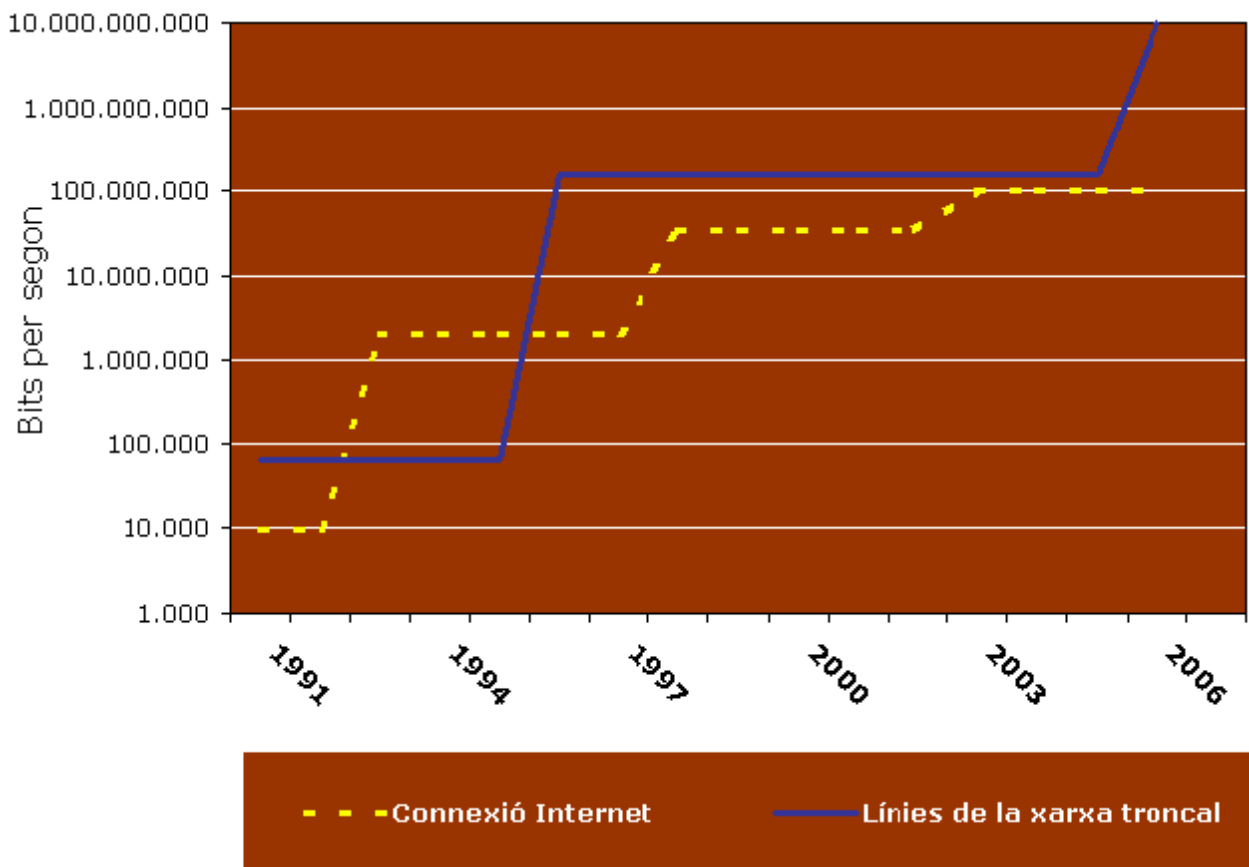

El disseny de la xarxa és un dels resultats de la consultoria de comunicacions realitzada l'any 1995. Aquesta consultoria, coneguda com *Pla de Comunicacions* va constar de 3 fases: *anàlisi de necessitats*, *anàlisi d'oportunitat tecnològica* i *identificació de projectes*. L'objectiu de la consultoria va ser definir criteris i proposar solucions per garantir la total sintonia entre la infraestructura de comunicacions de la Universitat i les necessitats dels seus usuaris.

7. Programari

7.1. Aplicacions de gestió

7.2. Aplicacions de programari lliure i sistemes operatius

© *Universitat Pompeu Fabra*

7.1. Aplicacions de gestió

a) Gestió acadèmica

Durant el curs 2005-2006, es va posar en funcionament l'aplicació d'automatrícula i l'autoinscripció per als mòduls de tercer cicle (TCS). També es van afegir noves funcionalitats a les aplicacions de la web (horaris dels estudis, horaris personals, oferta docent, preinscripció d'assignatures de la llicenciatura de Traducció).

b) Gestió econòmica

Al llarg del curs es van desenvolupar també la majoria dels mòduls pendents de l'aplicació de gestió pressupostària ab@c2: tancament i informes, gestió d'actius fixos, gestió de sol·licituds, obligacions fiscals, inventari, etc.

c) Gestió de personal

A banda que es va continuar amb l'automatització d'informes per al Servei de Personal, cal destacar la incorporació al Campus Global d'un seguit d'aplicacions de consulta personalitzada per a tot el personal de la UPF (certificat de retencions i ingressos a compte de l'IRPF, dades del cens, expedient personal) i per a determinats col·lectius (dades d'avaluació docent, per a professors i responsables acadèmics).

d) Gestió de la docència

Es va fer el disseny i el desenvolupament d'una nova aplicació per informatitzar les convocatòries del Pla de Mesures de Suport a la Innovació i la Qualitat Docents (QUID), i d'una altra per a la gestió del currículum vitae del professorat dels cursos dels Programes Oficials de Postgrau. També es va desenvolupar una eina per facilitar als professors la gestió de subgrups a l'Aula Global

e) Gestió dels continguts de les webs i del Campus Global

Pel que fa a l'entorn web, al llarg del curs es va dur a terme la instal·lació i l'adaptació d'OpenCMS, una aplicació basada en programari lliure que permetrà fer la gestió dels webs de la Universitat.

Així mateix, es va habilitar la navegació en castellà i en anglès al Campus Global i l'Aula Global.

f) Biblioteca

Quant al servei que es dona a la Biblioteca, es va procedir a la implantació d'una nova aplicació de préstec interbibliotecari, GTBib-Sod. Per altra banda, es va desenvolupar i es va posar en marxa una aplicació per a la gestió de la circulació de revistes entre les diferents seus i el préstec per hores, així com un nou sistema de notificació de préstecs a punt de vèncer.

Es va treballar intensament en la preparació de la implementació del nou sistema d'automatització de la Biblioteca -Corinthian- i de la migració de les dades.

També es van dedicar molts esforços a les tasques preparatòries de la implementació dels dos nous aplicatius per millorar la gestió i la consulta dels recursos electrònics: el gestor d'enllaços SFX i el metacercador Metalib.

És previst que aquests nous programaris estiguin en funcionament durant el curs 2006-2007 (més informació a l'apartat sobre el Consorci de Biblioteques de les Universitats de Catalunya).

Es va programar una nova aplicació per gestionar la circulació de revistes entre les seus de la Biblioteca i per permetre'n el préstec per hores. Aquesta aplicació es començarà a utilitzar el setembre del 2006.

Des de desembre del 2005, tot el personal de la Biblioteca té accés

al directori compartit P:\PUBLICBCA comú a totes les seus de Biblioteca. Aquesta nova utilitat facilita el treball compartit.

Relació dels programari específic de la Biblioteca

Programari comercial	VTLS 2001.0
	VTLS Web Gateway versió 2.3
	VTLS EasyPAC versió 2.3.0
	VTLS EasyCAT versió 2.3.2
	GT-Bib (SOD) 5.0 v.20060123
	Ariel versió 3.4
	Citrix Metaframe XPa 1.0
Programari fet a mida	Consulta de noves adquisicions via web
	Enviament de notificacions de préstec per correu electrònic
	Generació automàtica de fitxers de bibliografia recomanada en HTML
	Recollida d'estadístiques del PIE
	Recollida d'estadístiques de consultes d'informació
	Enviament de notificacions d'adquisicions per correu electrònic
	Gestió de subscripcions de revistes

7.2. Aplicacions de programari lliure i sistemes operatius

Al llarg del curs 2005-2006 totes les aules d'informàtica van disposar d'ordinadors amb engegada dual amb Windows 2000, tot incorporant la distribució de Linux Fedora Core 3. També es van posar a disposició de tots els usuaris les aplicacions de programari lliure següent: OpenOffice, Thunderbird, Firefox i PDFCreator.

D'altra banda es van iniciar les instal·lacions de Windows XP a les estacions de treball tant del PAS com del PDI.

© Universitat Pompeu Fabra

8. Recursos d'informació

8.1. Dades totals de fons bibliogràfic

8.2. Nous productes d'accés remot contractats

8.3. Principals donacions i cessions bibliogràfiques

8.4. Tasques de processament tècnic i físic

© Universitat Pompeu Fabra

8.1. Dades totals de fons bibliogràfic

En finalitzar el curs 2005-2006 es va assolir la xifra de 525.000 exemplars de monografies. Pel que fa a títols de publicacions en sèrie electròniques es van assolir els 9.000.

Cal destacar l'important augment de títols de monografies accessibles electrònicament, que se situa en els 6.033 títols, amb un increment del 28% respecte al nombre disponible al final del curs 2004-2005. Aquest augment va ser possible principalment per la contractació d'*SpringerLink e-Books*. Per conèixer els detalls d'aquests nous recursos electrònics, consulteu l'apartat 8.2. *Nous productes d'accés remot contractats*.

Monografies disponibles

Localització	Volums
Biblioteca General	315.000
Biblioteca de l'IUHJV	64.500
Biblioteca de Rambla	95.500
Biblioteca de França (*)	42.200
Biblioteca del Mar	7.800
Total	525.000

(*) Inclou volums dipositats temporalment procedents de la Biblioteca General.

Creixement del fons bibliogràfic. Volums de monografies disponibles

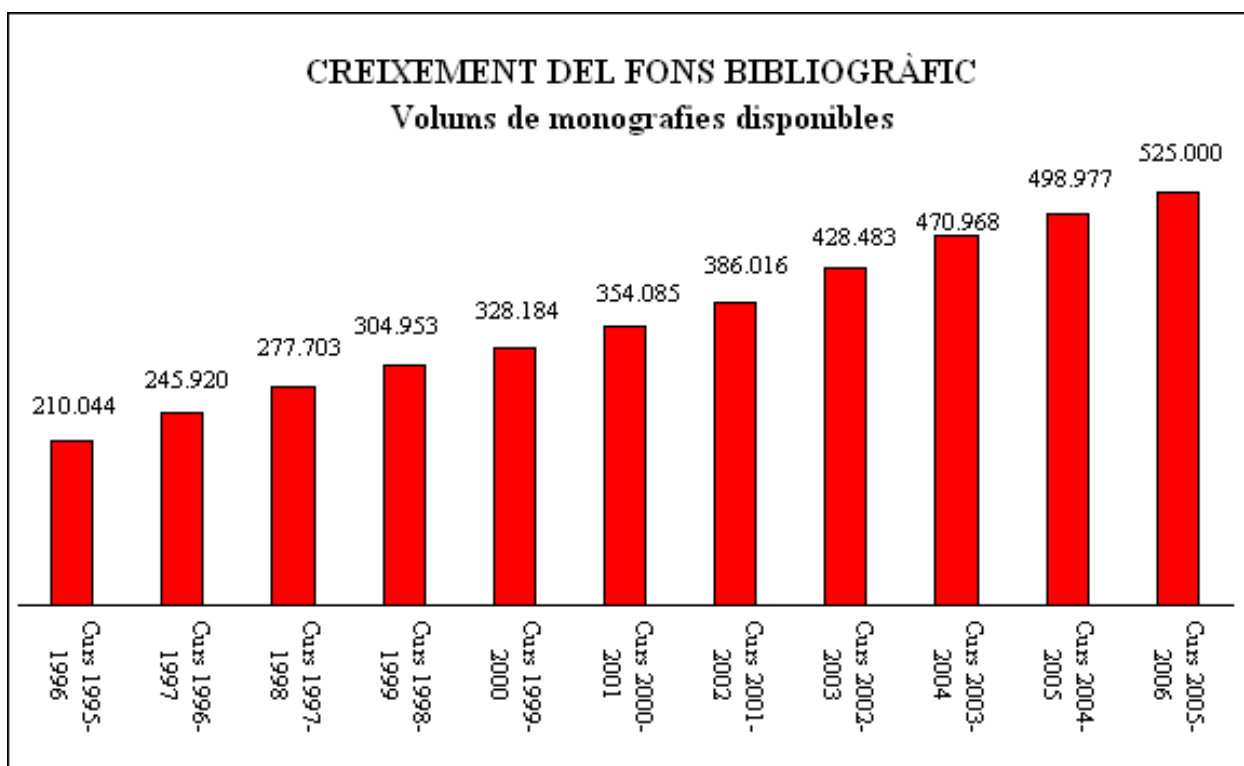

Monografies d'accés remot. Nombre de títols disponibles

Nombre de títols disponibles (*)	6.033
---	-------

(*) Inclou documents en format electrònic d'accés remot, com ara llibres electrònics, tesis, diccionaris, working papers, guies temàtiques, etc.

Monografies disponibles. Nivell de processament

	Volums	%
Catalogats i classificats	489.720	93,3%
Catalogats i pendants de classificar	35.280	6,7%
Total	525.000	100%

Creixement de les monografies disponibles. Per localitzacions

Localització	Volums	%
Biblioteca General	14.705	57%
Biblioteca de l'IUHJV	3.176	12%
Biblioteca de Rambla	5.435	21%

Biblioteca de França	1.606	6%
Biblioteca del Mar	1.101	4%
Total	26.023	100%

Creixement de les monografies disponibles. Per procedència

Procedència	Volums	%
Donació	9.181	35%
Cessió	829	3%
Compra	16.013	62%
Total	26.023	100%

Creixement de les monografies disponibles. Noves adquisicions. Procedència de les monografies

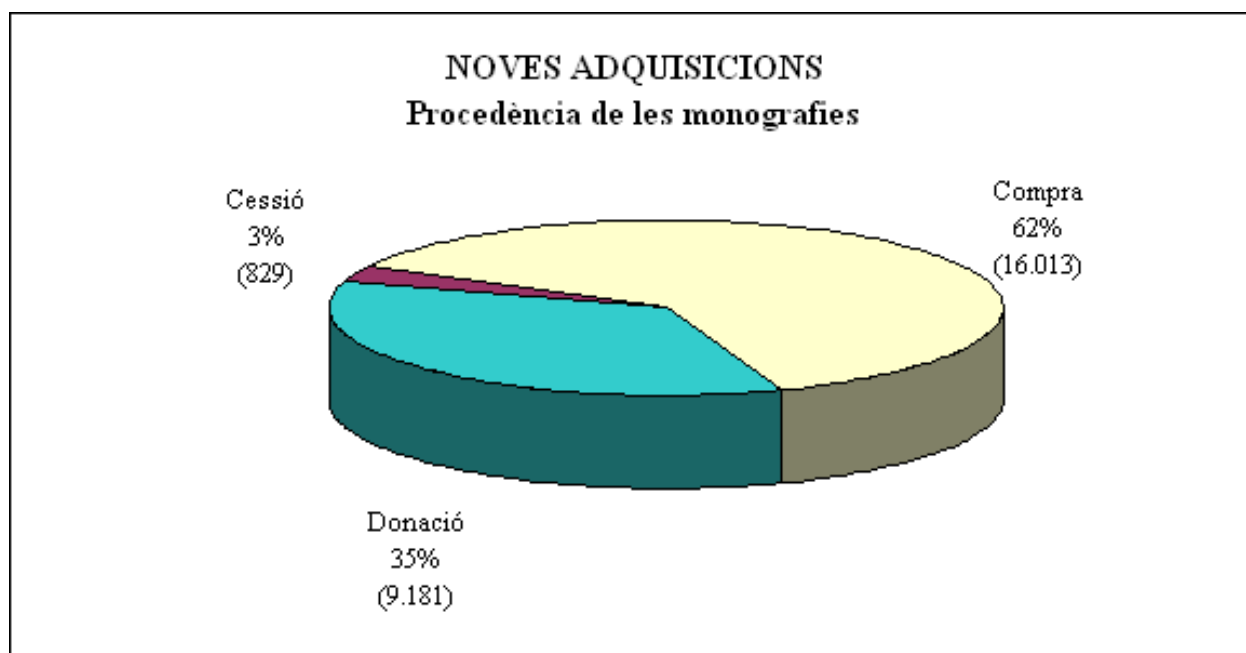

Publicacions en sèrie disponibles. Col·leccions en suport paper

Localització	Col·leccions
Biblioteca General	9.900
Biblioteca de l'IUHJV	1.250
Biblioteca de Rambla	2.250
Biblioteca de França	690

Biblioteca del Mar	510
Total	14.600

Creixement del fons bibliogràfic. Col·leccions de publicacions en sèrie en suport paper

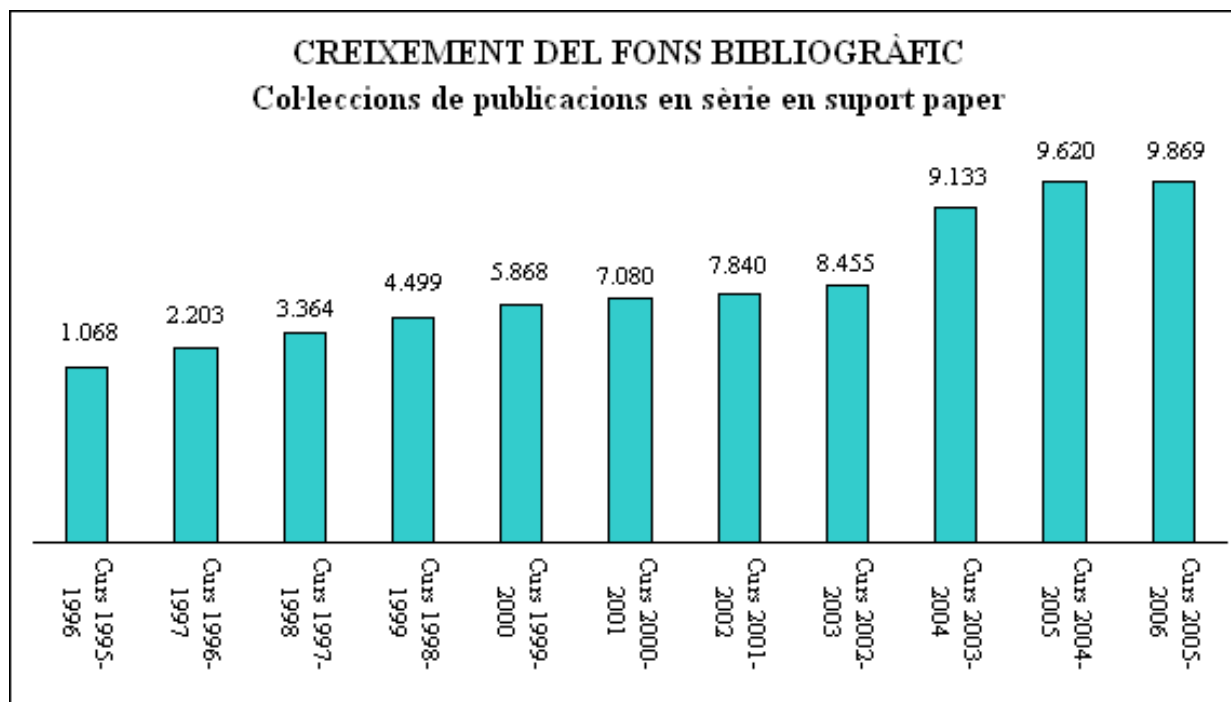

Títols de publicacions en sèrie en suport paper i d'accés remot

Nombre de títols en suport paper	13.350
Nombre de títols d'accés remot	9.000

Títols de publicacions en sèrie en paper i d'accés remot

TÍTOLS DE PUBLICACIONS EN SÈRIE En paper i d'accés remot

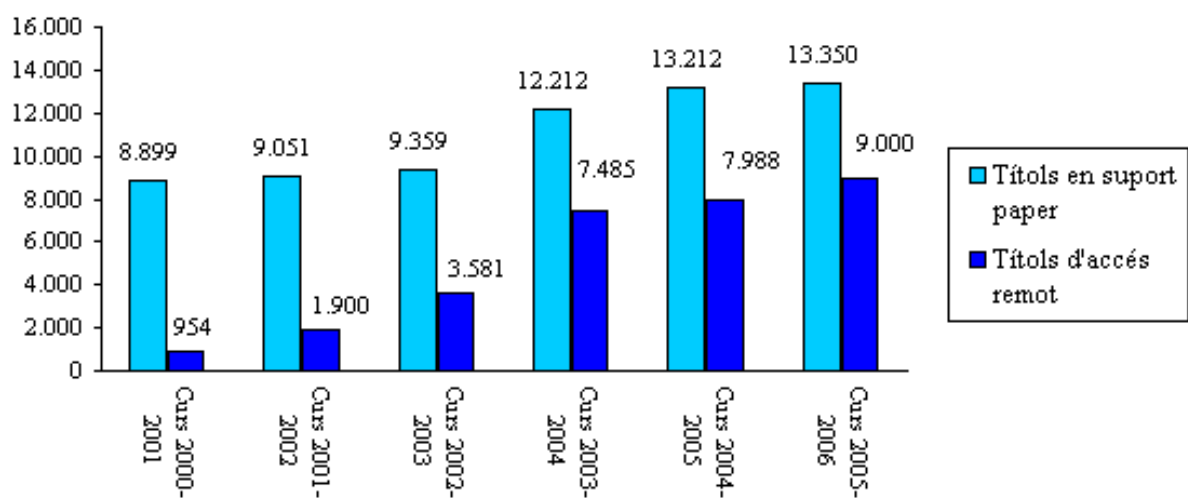

© Universitat Pompeu Fabra

8.2. Nous productes d'accés remot contractats

a) Recursos contractats per part de la Biblioteca de la UPF

OECD Statistical Compendium

Base de dades estadística que ofereix informació sobre la situació econòmica i social dels països membres de l'OCDE (Organització de Cooperació i Desenvolupament Econòmic).

UNIDO Indstat3: Industrial statistics database

Base de dades d'estadístiques industrials. Les dades estan ordenades segons la classificació ISIC a un nivell de 3 dígit. Inclou 180 països i 29 sectors industrials.

SIAM Journals Online

Servei d'accés al text complet de 13 revistes electròniques sobre matemàtica aplicada i informàtica publicades per la Society of Industrial and Applied Mathematics.

b) Recursos contractats a través del CBUC

Factiva

Base de dades de text complet d'àmbit empresarial, financer i de notícies, fruit de la col·laboració entre Dow Jones i Reuters. Dóna accés a uns 1.000 diaris internacionals i locals, 3.000 revistes, 300 newswires, 10.000 llocs web en més de 20 llengües, 30.000 informes d'empresa i més de 4.000 fotografies.

Gale Virtual Reference Library

Eina de consulta que integra 40 enciclopèdies i obres de referència en ciència, tecnologia i medicina publicades per Thomson Gale, Macmillan i Cambridge.

Library, Information Science & Technology Abstracts (LISTA)

Base de dades bibliogràfica en l'àmbit de la biblioteconomia i documentació. Indexa més de 600 revistes i també inclou llibres, informes i ponències de congressos, des de mitjans dels anys 60. Inclou temes com biblioteconomia, classificació, catalogació,

bibliometria, recuperació en línia de la informació, gestió de la informació, etc.

Sage Journals Online

Servei d'accés al text complet d'unes 390 revistes electròniques publicades per Sage. Conté principalment revistes de l'àrea de les ciències socials i de les humanitats d'àmbit anglosaxó.

SpringerLink e-Books

Versió electrònica de 2.735 monografies publicades per Springer-Verlag i per Kluwer. L'abast temàtic és multidisciplinar, amb especial èmfasi en les ciències i la informàtica (més de 500 títols).

Vlex

Base de dades de text complet d'àmbit jurídic espanyol. Inclou revistes, monografies, models de formularis i contractes, notícies jurídiques d'actualitat, jurisprudència i legislació.

© Universitat Pompeu Fabra

8.3. Principals donacions i cessions bibliogràfiques

Les principals donacions i cessions de fons bibliogràfic rebudes al llarg del curs i ordenades cronològicament van ser les següents:

Bernat Puigtobella

Donació, entre els mesos d'abril i desembre del 2005, de més de 300 exemplars, principalment novetats editorials i poesia i narrativa catalanes.

La Vanguardia. Suplement Cultura/s

Donació de prop de 1.200 exemplars de monografies i prop de 100 documents en suport electrònic. És continuació d'una primera donació, realitzada el març del 2004, i aplega novetats editorials en els camps de ciències socials, economia, política, comunicació audiovisual, periodisme i creació i crítica literàries.

Pere Meroño i Cadena

Donació de prop de 350 volums de monografies i més de 100 números de publicacions en sèrie, que amplia la donació iniciada el gener del 1999.

Francesc Pedró

Donació, entre els mesos d'agost i desembre del 2005, d'uns 2.000 volums sobre educació, aprenentatge i pedagogia.

Ediciones Siruela

Donació, el setembre del 2005, dels volums de la col·lecció *El Árbol del Paraíso*. Aquesta donació va servir de base per a la realització de l'exposició bibliogràfica *Col·lecció El Árbol del Paraíso (Ediciones Siruela)*, que va tenir lloc a la Biblioteca de la UPF entre el 27 d'octubre i el 30 de novembre del 2005.

Jordi Nadal

Donació, el mes de desembre del 2005, d'uns 150 números de publicacions en sèrie corresponents a 8 títols de revistes sobre demografia històrica, així com d'uns 80 volums de monografies sobre economia i història.

University of Chicago

Donació, realitzada el mes de desembre del 2005, d'uns 130 documents en paper i 30 en suport audiovisual sobre història i cultura de Barcelona, Catalunya i Espanya i editats principalment en llengua anglesa.

En el capítol de donacions també cal assenyalar que, el mes de febrer del 2006, van quedar dipositats a la Biblioteca de la UPF els documents que el jurista i historiador del dret **J.M. Pons Guri** (mort el desembre del 2005) havia donat a la UPF l'any 1997 i dels quals conservava l'ús. Es tracta d'una important col·lecció de 40 obres (66 volums), publicades entre el segle XVI i primera meitat del XX sobre les fonts jurídiques i la història del dret català.

També cal destacar que van continuar arribant de manera regular documents donats per personal acadèmic de la UPF. Per les característiques i pel nombre de documents rebuts, cal assenyalar les donacions realitzades pels professors Oriol Casanovas, Francisco Fernández Buey, Josep Fontana, Miquel M. Gibert, Antoni Marí i Manel Ollé.

Així mateix es van continuar integrant documents procedents de la cessió feta per la Cambra de Comerç, Indústria i Navegació de Barcelona a la UPF.

8.4. Tasques de processament tècnic i físic

En finalitzar el curs 2005-2006 el nombre de documents pendents de processament es manté estable respecte al curs anterior. La xifra estimativa sobre el fons pendent de processar se situa al voltant dels 115.000 volums al finalitzar el curs.

Processament de les monografies

	Nombre de volums
Monografies disponibles (ja processades)	525.000
Monografies pendents de processar	115.000

Tasques de processament tècnic i físic. Evolució per cursos

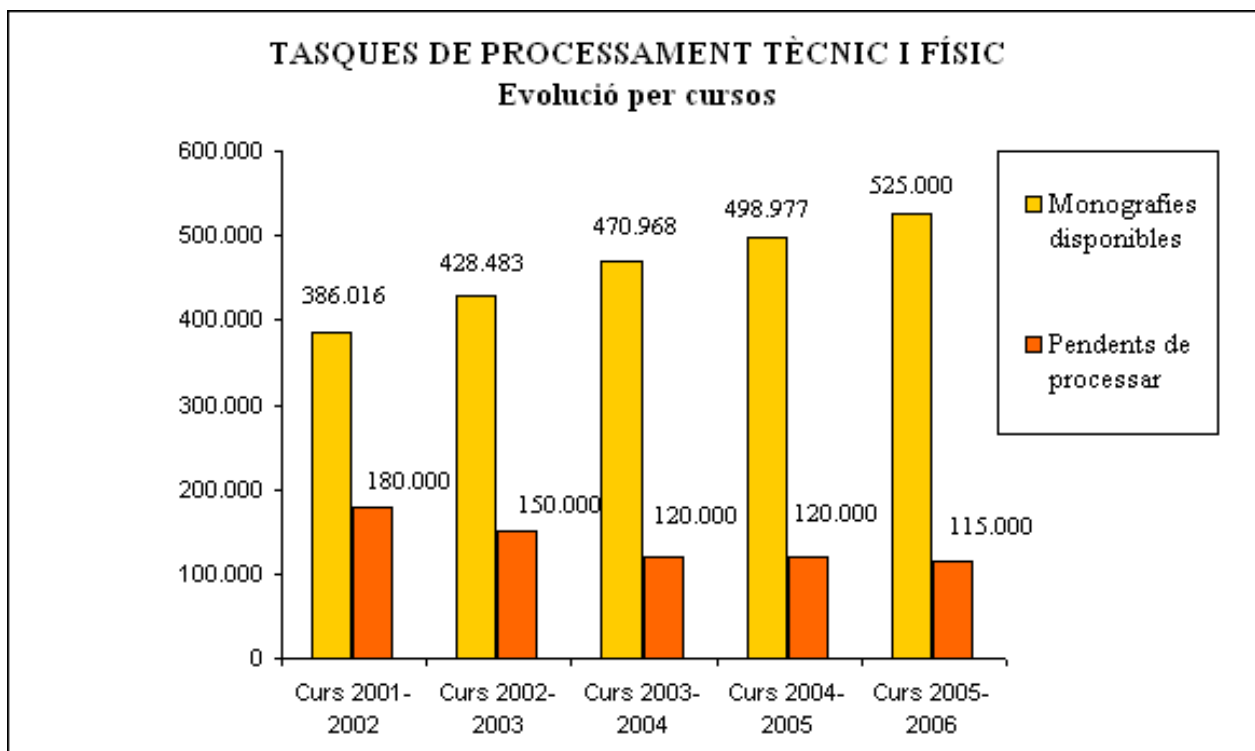

9. Prestació de serveis

9.1. Principals novetats en relació a la prestació de serveis

9.2. Aules informàtiques

9.3. Correu electrònic

9.4. Documents consultats

9.5. Espai de disc en xarxa

9.6. Exposicions

9.7. Formació d'usuaris

9.8. Lectura òptica

9.9. Préstec de documents

9.10. Préstec d'equipament audiovisual

9.11. Préstec interbibliotecari

9.12. Punt d'Informació a l'Estudiant

9.13. Suport a congressos i esdeveniments oficials

9.14. Suport a projectes de recerca

9.15. Telefonia

9.16. Usuaris de la Biblioteca

9.17. Videoconferència

9.18. Web de la Biblioteca

9.19. Xarxa sense fils

© *Universitat Pompeu Fabra*

9.1. Principals novetats en relació a la prestació de serveis

Durant el curs 2005-2006 es van posar en marxa dos nous serveis als usuaris: el dipòsit RECERCAT i el gestor de bibliografies RefWorks.

a) RECERCAT: Dipòsit de la Recerca de Catalunya

Es tracta d'un dipòsit cooperatiu de documents digitals de recerca de les universitats i dels centres d'investigació de Catalunya. Inclou els documents que es coneixen com a "literatura grisa"; és a dir, articles encara no publicats (preprints), comunicacions a congressos, informes de recerca, documents de treball (working papers), projectes finals de carrera, etc.

La principal finalitat de RECERCAT és fer més visible la recerca que es duu a terme a Catalunya i alhora contribuir al moviment mundial que promou l'accés obert. Tots els documents inclosos a RECERCAT són d'accés lliure i estan subjectes a la llicència Creative Commons de Reconeixement-NoComercial-SenseObraDerivada. RECERCAT funciona amb el programa de codi lliure DSpace.

Aquest projecte està coordinat pel Consorci de Biblioteques Universitàries de Catalunya (CBUC) i pel Centre de Supercomputació de Catalunya (CESCA) i compta amb el patrocini del Departament d'Educació i Universitats de la Generalitat de Catalunya.

Durant aquest curs acadèmic, la UPF hi va incorporar, d'una banda, documents de treball del Departament d'Economia i Empresa, del Departament de Ciències Polítiques i Socials i de l'Institut Universitari de Lingüística Aplicada (IULA) i, de l'altra banda, els projectes aplicats d'enginyeria de telecomunicació dels Estudis d'Enginyeria de Telecomunicacions de l'Escola Superior Politècnica. La participació a RECERCAT està oberta a tots els grups de recerca, departaments, estudis i instituts de la Universitat.

b) RefWorks

El mes de març es va posar a disposició de la comunitat universitària de la UPF l'eina de gestió de cites bibliogràfiques RefWorks.

Es tracta d'un programari d'ús personal que permet:

- Crear, gestionar i organitzar una base de dades personal de referències bibliogràfiques en línia.
- Importar referències automàticament des de diferents recursos d'informació: bases de dades, revistes i llibres electrònics, catàlegs de biblioteques, pàgines web, etc.
- Extreure llistes i generar bibliografies amb diferents estils i formats de citació, d'acord amb les exigències de cada una de les publicacions.
- Publicar les bases de dades o carpetes de referències bibliogràfiques al web per compartir-les amb altres investigadors o persones interessades, proporcionant l'adreça web (Refshare).
- Incorporar cites i llistes de bibliografia a documents de text (Word).

El programari està basat en tecnologia web i no requereix cap instal·lació en l'ordinador de l'usuari.

Per tal de donar més difusió a aquest nou servei, es va editar un tríptic explicatiu disponible per a tots els membres de la comunitat universitària.

Aquesta contractació es va fer mitjançant la cooperació a través del CBUC (Consorci de Biblioteques Universitàries de Catalunya).

9.2. Aules informàtiques

Al setembre del 2005 totes les aules de lliure accés de la UPF es van instal·lar amb arrancada dual Windows 2000 / Fedora Core 3.

Vegeu més informació a l'apartat *6.2.2. Aules i tallers*.

© *Universitat Pompeu Fabra*

9.3. Correu electrònic

Correu electrònic del personal de la Universitat i dels comptes genèrics de càrrecs, grups i subdivisions organitzatives

Es va ampliar la capacitat dels servidors de les estafetes de correu, es van incrementar les mesures de redundància i de control de flux, i també es va modificar la política antispam i antivirus per evitar casos de "falsos positius".

Bústies de correu electrònic de PAS, PDI, càrrecs i entitats o grups (any 2006)

Bústies personals	3.620
Altres bústies (*)	476
Total	4.096

(*) Bústies d'unitats organitzatives, càrrecs, grups, projectes, suggeriments, etc.

Mitjana diària i mensual de missatges de correu electrònic processats (any 2006)

Missatges processats	
Diàriament	70.000
Mensualment	1.900.000

Llistes de distribució (any 2006)

Listes de distribució	
D'assignatura	2.719
D'estudi	23
De departaments, serveis, grups i comissions	161
TOTAL	2.903

© Universitat Pompeu Fabra

9.4. Documents consultats

Documents consultats

Localització	Volums de monografies consultades	Nombre de publicacions en sèrie consultades
Biblioteca General i Biblioteca de l'IUHJV	1.233.000	150.700
Biblioteca de Rambla	405.900	49.610
Biblioteca de França	181.800	22.220
Biblioteca del Mar	42.300	5.170
Total	1.863.000	227.700

Documents consultats: monografies

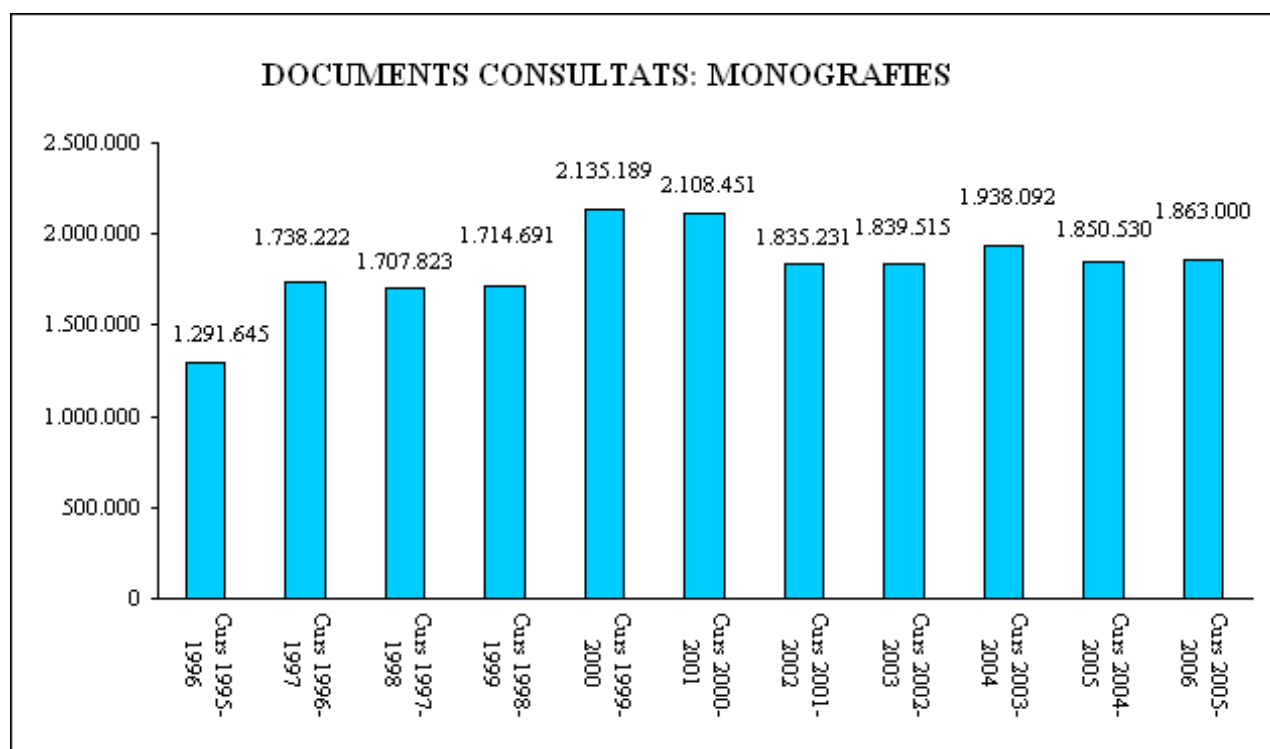

Documents consultats: publicacions en sèrie

DOCUMENTS CONSULTATS: PUBLICACIONS EN SÈRIE

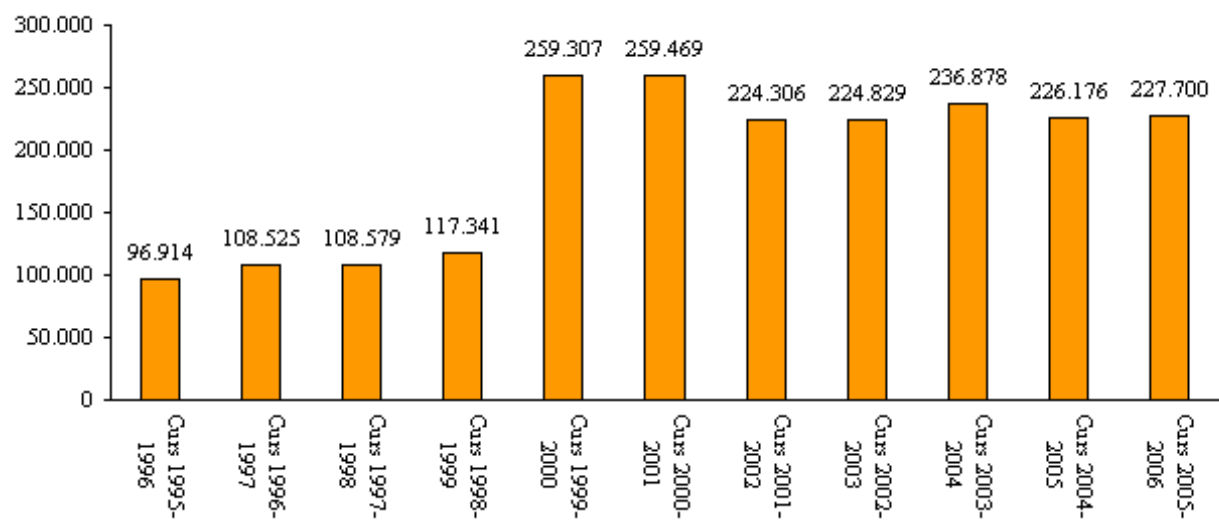

9.5. Espai de disc en xarxa

a) Accés web als espais de disc en xarxa

Aquest curs es va implantar una nova funcionalitat de la xarxa (Webfiles) que permet que els usuaris puguin accedir-hi a través del web des de qualsevol ordinador que estigui connectat a Internet.

b) Millora de la disponibilitat

Mitjançant la substitució dels servidors per uns de més potents i la implementació dels serveis de clúster entre ells, es va millorar la disponibilitat de l'espai de disc en xarxa, de manera que si un dels servidors té problemes, la resta poden continuar donant el servei. Aquest sistema també va permetre reduir les interrupcions de servei ocasionades pel manteniment dels mateixos servidors.

c) Augment de la quantitat d'espai disponible

Amb la instal·lació dels nous servidors i del nou sistema d'emmagatzematge, es va augmentar la capacitat d'espai de disc en xarxa disponible fins a 2 TB.

Espai de disc en xarxa per a PAS i PDI

	Curs 2004-2005	Curs 2005-2006
Estudiants (*)	900 GB	900 GB
PDI i PAS (**)	800 GB	1,5 TB

(*) Inclou l'espai personal dels estudiants i les carpetes compartides de les assignatures.

(**) Inclou els espais compartits de departaments, grups de

recerca i serveis i l'espai personal de professors.

d) Serveis de pagament

La Universitat ofereix als departaments i als serveis una quantitat de disc inicial, lliure de cost. Aquest any, es va oferir la possibilitat que els departaments i grups de recerca poguessin disposar de més quantitat d'espai de disc compartit, mitjançant el pagament de les tarifes vigents. Les tarifes aprovades corresponen a la simple aplicació de les despeses relacionades amb el servei i per aquest curs el preu va ser de 36 €. A canvi, permeten a l'usuari gaudir del propi espai de disc i de tots els serveis de redundància, tolerància a fallides, administració, custòdia i còpia de seguretat.

© *Universitat Pompeu Fabra*

9.6. Exposicions

Durant el curs 2005-2006 es van preparar i oferir quatre exposicions bibliogràfiques:



Col·lecció El Árbol del Paraíso (Ediciones Siruela)
(<http://www.upf.edu/bib/expo/arbol/>)

Va ser realitzada amb motiu de la Jornada sobre Lectura dels místics al segle XXI, organitzada per l'Institut Universitari de

Cultura de la UPF, i amb la col·laboració d'Ediciones Siruela. L'exposició presencial va estar instal·lada a la Biblioteca General, entre el 27 d'octubre i el 30 de novembre del 2005.

Es va presentar la col·lecció completa de El Árbol del Paraíso (Ediciones Siruela) amb 45 volums que reuneixen textos fonamentals de les antigues tradicions religioses d'Orient i Occident, així com assaigs moderns que volen aprofundir en la significació de la vida de l'espirit.



Manuel Sacristán: Filosofía i compromís
(<http://www.upf.edu/bib/expo/sacristan/>)

Amb aquesta exposició la Biblioteca de la UPF es va afegir a l'homenatge commemoratiu que les universitats catalanes van

fer al filòsof Manuel Sacristán amb motiu del vintè aniversari de la seva mort.

La versió presencial es va realitzar a la Biblioteca General, del 2 de desembre del 2005 al 22 de gener del 2006. Va aplegar una àmplia selecció dels seus escrits, traduccions i edicions, aparegudes entre 1950 i 1985, així com diferents documents valuosos per conèixer la vida i l'obra del filòsof, alguns dels quals fins ara inèdits. Part dels fons van ser cedits expressament pels professors Francisco Fernández Buey (UPF) i Salvador López Arnal.

Occident és Orient. Mística Europea i Budisme Zen

Aquesta exposició, realitzada amb motiu de les Jornades del Consell Social de la UPF, Segones Lliçons Alois M. Haas, es va oferir només en format presencial, entre el 18 de maig i el 4 de juny del 2006, i va poder ser visitada a la Biblioteca General (en la primera planta del Dipòsit de les Aigües).

El fons que s'hi va exposar estava format per una selecció de 60 volums del fons Alois M. Haas sobre aquestes dues grans tradicions espirituals d'Europa i d'Àsia (mística europea i budisme zen).



**Diaris de fa 100 anys:
exposició virtual del
fons hemerogràfic de la
Biblioteca de la UPF de
1888 a 1929**
(<http://www.upf.edu/bib/expo/premsa/>)

Es tracta d'una exposició en format virtual realitzada en col·laboració amb el professor del Departament de Periodisme i Comunicació Audiovisual Marcel Mauri i de los Ríos i amb l'Arxiu Històric de la Ciutat, en el marc del IX Col·loqui de l'Aula d'Història del Periodisme Diari de Barcelona. Es va iniciar la seva difusió el juny del 2006.

Aquesta exposició feia una mirada cap a la Barcelona de finals del segle XIX i principis del XX a través de les pàgines dels diaris i

revistes que es publicaven llavors a la capital catalana. L'itinerari començava en un moment clau de la història de la ciutat, la primera Exposició Universal de l'any 1888, i acabava l'any 1929 amb la segona Exposició Universal, que tanca el cercle com a colofó a un cicle de modernitat.

© *Universitat Pompeu Fabra*

9.7. Formació d'usuaris

Formació d'usuaris. Sessions segons tipologia

Localització	Nombre de sessions introductòries	Nombre de sessions a mida	Total
Biblioteca General	62	53	115
Biblioteca de Rambla	16	13	29
Biblioteca de França	10	4	14
Biblioteca del Mar	7	35	42
Total	95	105	200

Formació d'usuaris. Assistents segons tipologia

Localització	Nombre d'assistents a sessions introductòries	Nombre d'assistents a sessions a mida	Total
Biblioteca General	2.144	1.017	3.161
Biblioteca de Rambla	421	107	528
Biblioteca de França	410	73	483
Biblioteca del Mar	183	388	571
Total	3.158	1.585	4.743

9.8. Lectura òptica

Lectura òptica. Nombre d'assignatures

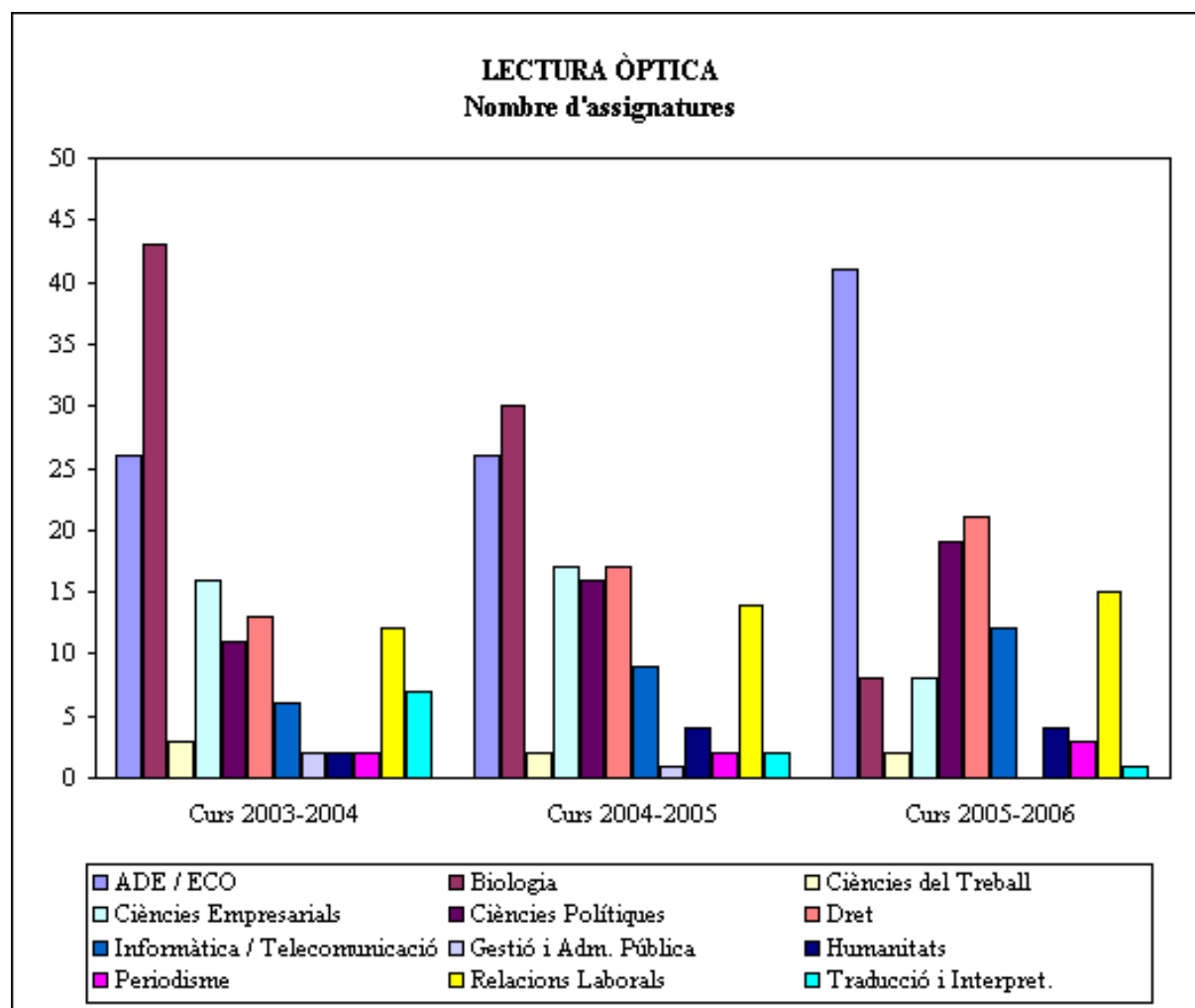

Lectura òptica. Nombre de fulls llegits

LECTURA ÒPTICA
Nombre de fulls llegits

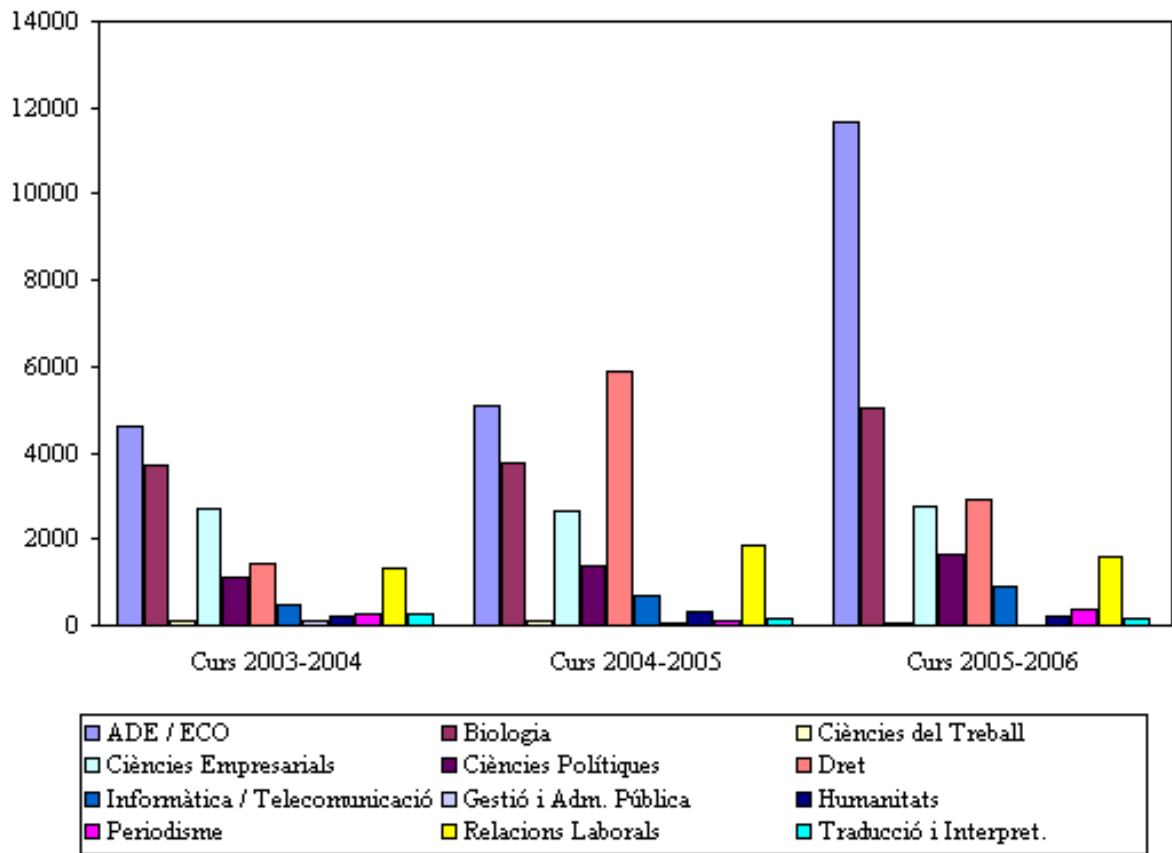

© Universitat Pompeu Fabra

9.9. Préstec de documents

Préstecs realitzats

Localització	Nombre de préstecs realitzats
Biblioteca General i Biblioteca de l'IUHJV	133.000
Biblioteca de Rambla	83.000
Biblioteca de França	11.000
Biblioteca del Mar	8.000
Total	235.000

Préstecs realitzats

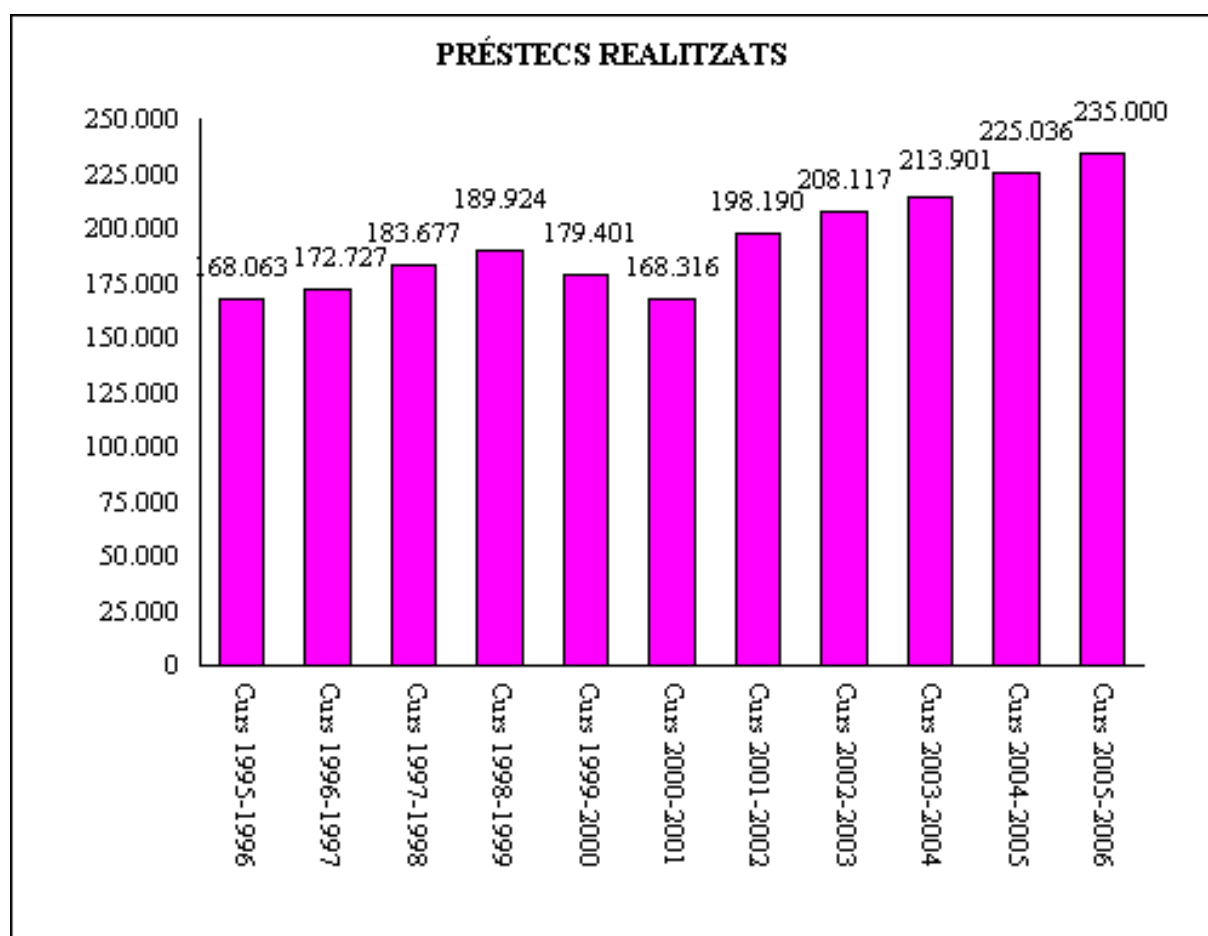

9.10. Préstec d'equipament audiovisual

En la següent taula hi ha la relació de préstec de material audiovisual realitzada durant el curs 2005-2006 als estudis de Comunicació Audiovisual, Publicitat, Periodisme i altres estudis a l'edifici de Rambla.

Préstec d'equipament audiovisual

Estudis	Nombre de préstecs realitzats
Comunicació Audiovisual	1.483
Publicitat	19
Periodisme	925
Altres	235
TOTAL	2.662

© Universitat Pompeu Fabra

9.11. Préstec interbibliotecari

Durant aquest curs acadèmic va entrar en funcionament una nova versió del programari de préstec interbibliotecari: GTBib-Sod. Aquesta nova versió, totalment feta amb programari lliure, suposa una modernització de l'aplicació i incorpora millores molt rellevants en la consulta per part dels usuaris:

- Possibilitat de canviar de contrasenya en línia
- Aplicació disponible en castellà i en anglès
- Millora del formulari de sol·licitud de fotocòpies del préstec interbibliotecari per incorporar les dades dels articles de Medline

Aprofitant l'actualització de la versió del GTBib-Sod, es va aplicar l'estil del web de la Biblioteca a la interfície de l'usuari, tant pel que fa a la terminologia utilitzada com a la tipografia, els colors, la capçalera, etc.; de manera que l'aplicació queda integrada com una eina més de les disponibles a través del lloc web.

Arran d'aquesta actualització també es va actualitzar la pàgina del web on s'informa del servei de préstec interbibliotecari (com utilitzar-lo, quines tarifes s'apliquen, qui són els usuaris, etc.).

Pel que fa a l'activitat del servei de préstec interbibliotecari al llarg del curs acadèmic 2005-2006, les dades numèriques més rellevants són les següents:

Préstec interbibliotecari. Documents sol·licitats

Tipologia de documents	Nombre de documents sol·licitats
Còpies de publicacions en sèrie	3.278
Documents originals	5.581
Total	8.859

Préstec interbibliotecari. Documents sol·licitats

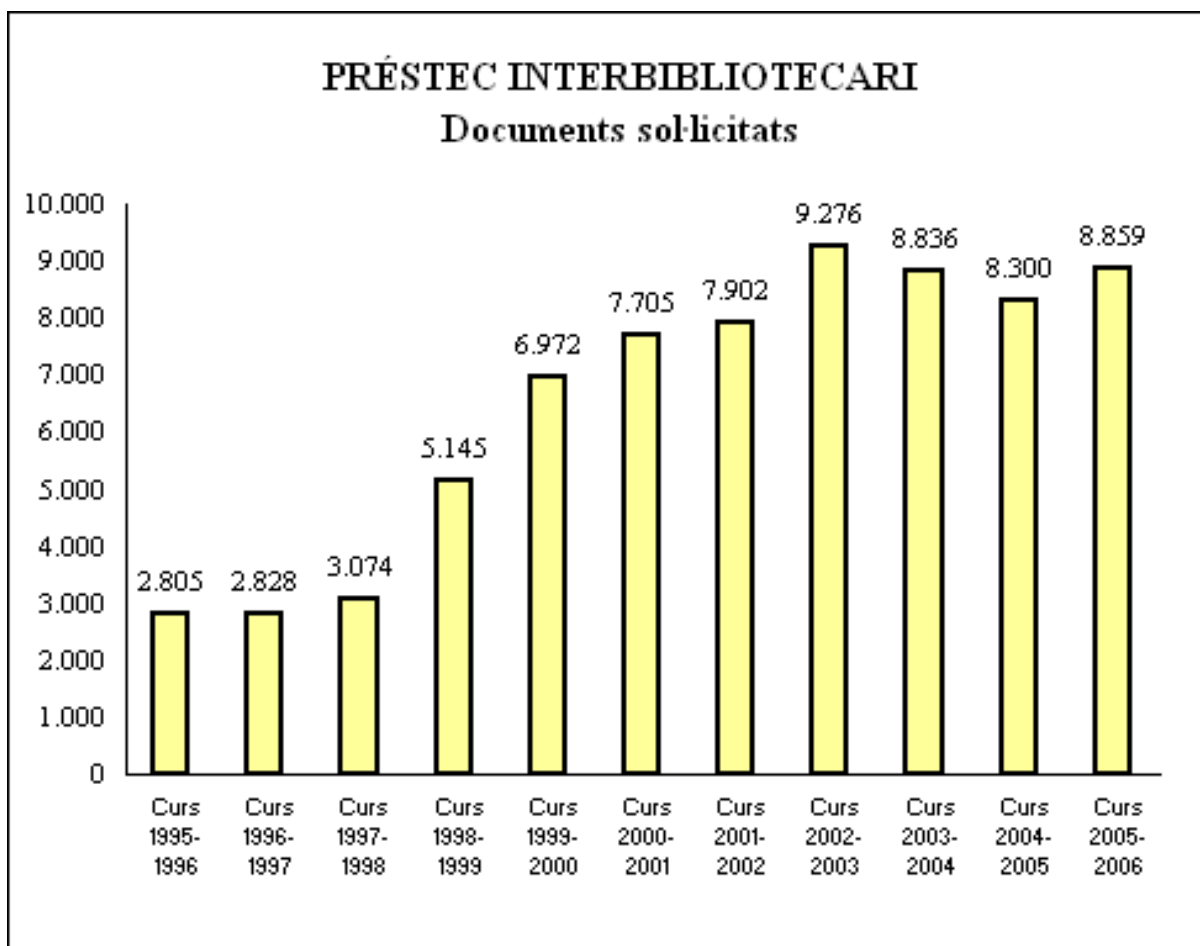

Préstec interbibliotecari. Documents prestats

Tipologia de documents	Nombre de documents prestats
Còpies de publicacions en sèrie	2.472
Documents originals	4.393
Total	6.865

Préstec interbibliotecari. Documents prestats

PRÉSTEC INTERBIBLIOTECARI

Documents prestats

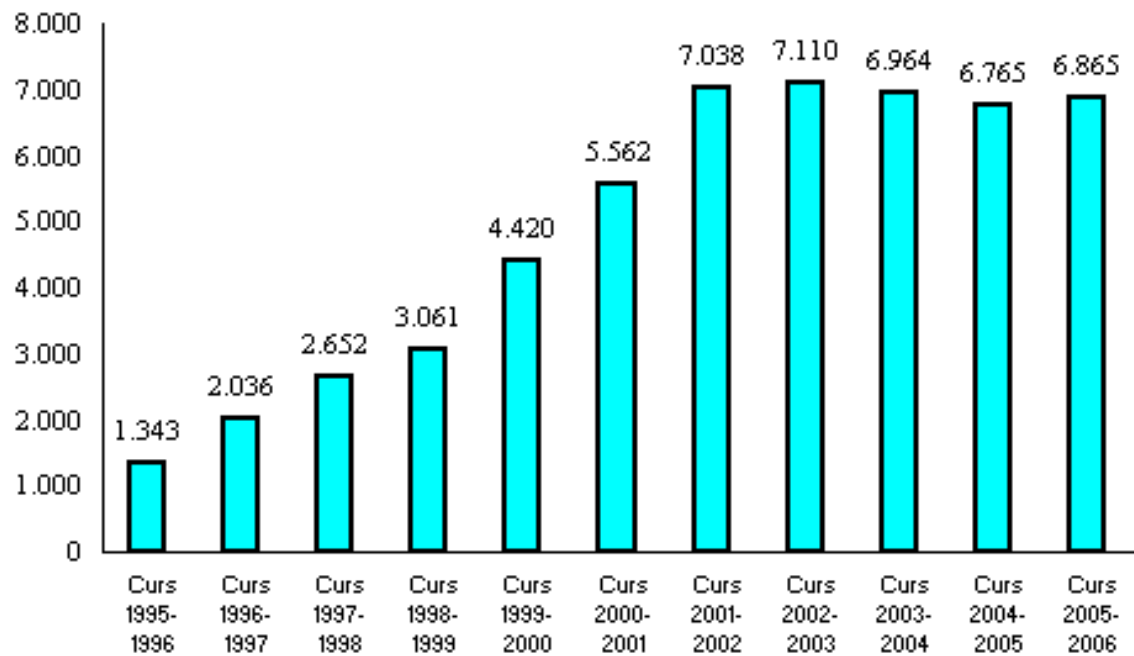

© Universitat Pompeu Fabra

9.12. Punt d'Informació a l'Estudiant

Usuaris atesos i modalitat d'atenció

Modalitat de l'atenció	Nombre d'usuaris atesos
Atenció presencial	54.667
Atenció telefònica	25.754
Atenció per correu electrònic	3.919
Atenció per correu postal	33
Total	84.373

Modalitat de l'atenció prestada per cursos acadèmics

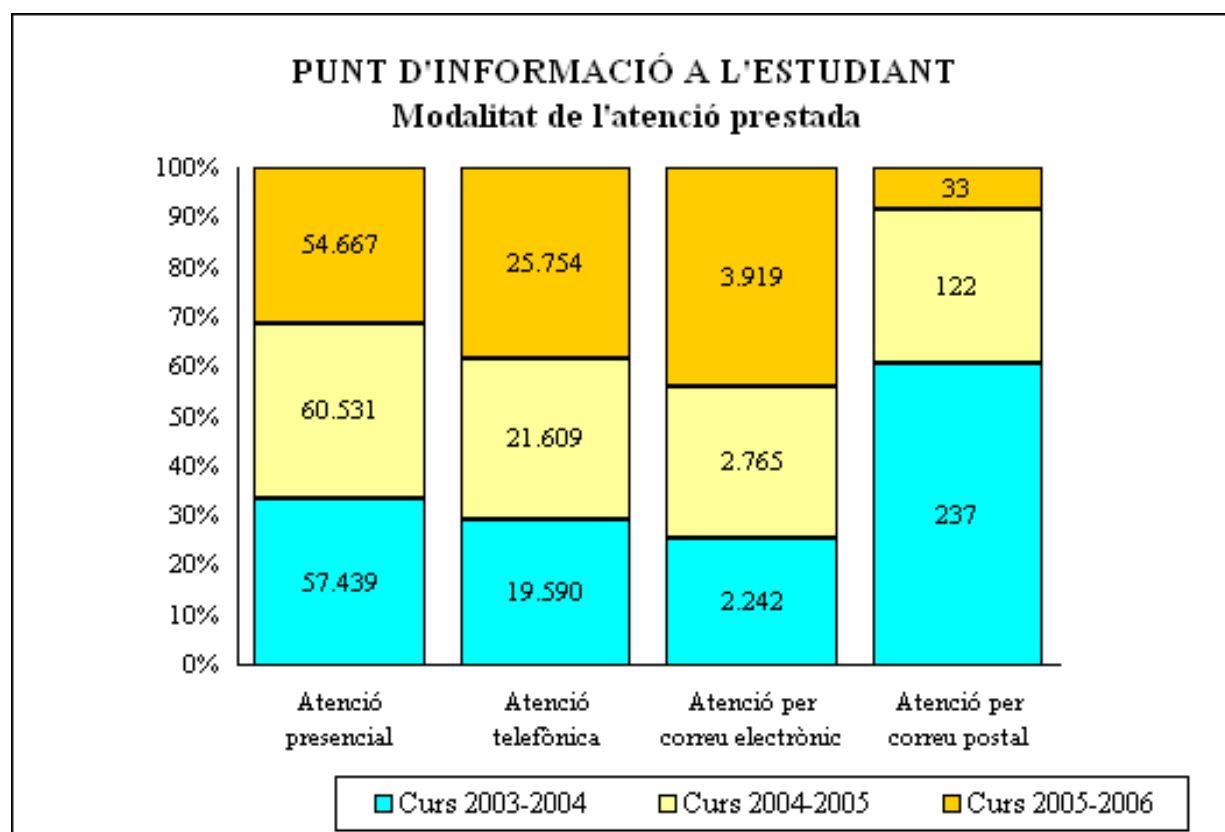

9.13. Suport a congressos i esdeveniments oficials

Al Campus de Ciutadella es va donar suport a 14 actes, entre congressos i esdeveniments oficials en àmbits temàtics tan diversos com la gestió pública, l'habitatge, l'ensenyament d'idiomes o la salut.

© Universitat Pompeu Fabra

9.14. Suport a projectes de recerca

En l'àmbit del suport a projectes de recerca es poden destacar les accions següents realitzades al llarg del curs acadèmic:

- Hostatjament de 35 projectes web/php/mysql de diversos projectes de recerca.
- Consolidació de la infraestructura per donar suport a la plataforma Plone/Zope per a 15 projectes.
- Administració de diversos servidors de recerca de diferents departaments.
- Participació en la instal·lació i manteniment dels "blades" del CeGen.

© Universitat Pompeu Fabra

9.15. Telefonia

L'evolució del sistema de telefonia de la Universitat Pompeu Fabra durant el curs 2005-2006 va estar lligada a la implantació de la nova xarxa troncal de comunicacions de la Universitat.

La primera actuació dins la millora de la xarxa de comunicacions va tenir lloc en el camp de la telefonia, quan el mes de novembre es va procedir a una actualització de versió del sistema de telefonia Ibercom. La nova versió, coneguda amb el nom de **BC12**, permet la interconnexió mitjançant el protocol IP de les centraletes telefòniques dels diferents edificis de la Universitat. Aquesta actualització era necessària atès que el protocol utilitzat a la xarxa troncal havia de passar a ser IP.

Així, doncs, l'1 de gener de 2006, coincidint amb la migració de la xarxa troncal, es va començar a utilitzar el protocol IP com a protocol d'interconnexió de centraletes. Aquesta interconnexió es realitza mitjançant unes targetes anomenades *tdmgate*, com la de la figura.



El canvi de versió del sistema de telefonia permetrà instal·lar telèfons IP dins el sistema Ibercom de la Universitat en aquells llocs on sigui necessari.

Dins el marc de la millora de la telefonia també es va actualitzar el sistema de bústies de veu, tot instal·lant el català com idioma per defecte del sistema.

Per tercer any consecutiu, durant els mesos de juliol i setembre es va establir un sistema de distribució automàtica de trucades (*call-center*) per atendre els números de telèfon de suport a l'automatícula per Internet.

9.16. Usuaris de la Biblioteca

Usuaris de la Biblioteca

Localització	Nombre d'usuaris
Biblioteca General i Biblioteca de l'IUHJVV	1.370.000
Biblioteca de Rambla	451.000
Biblioteca de França	202.000
Biblioteca del Mar	47.000
Total	2.070.000

Nombre d'usuaris de la Biblioteca

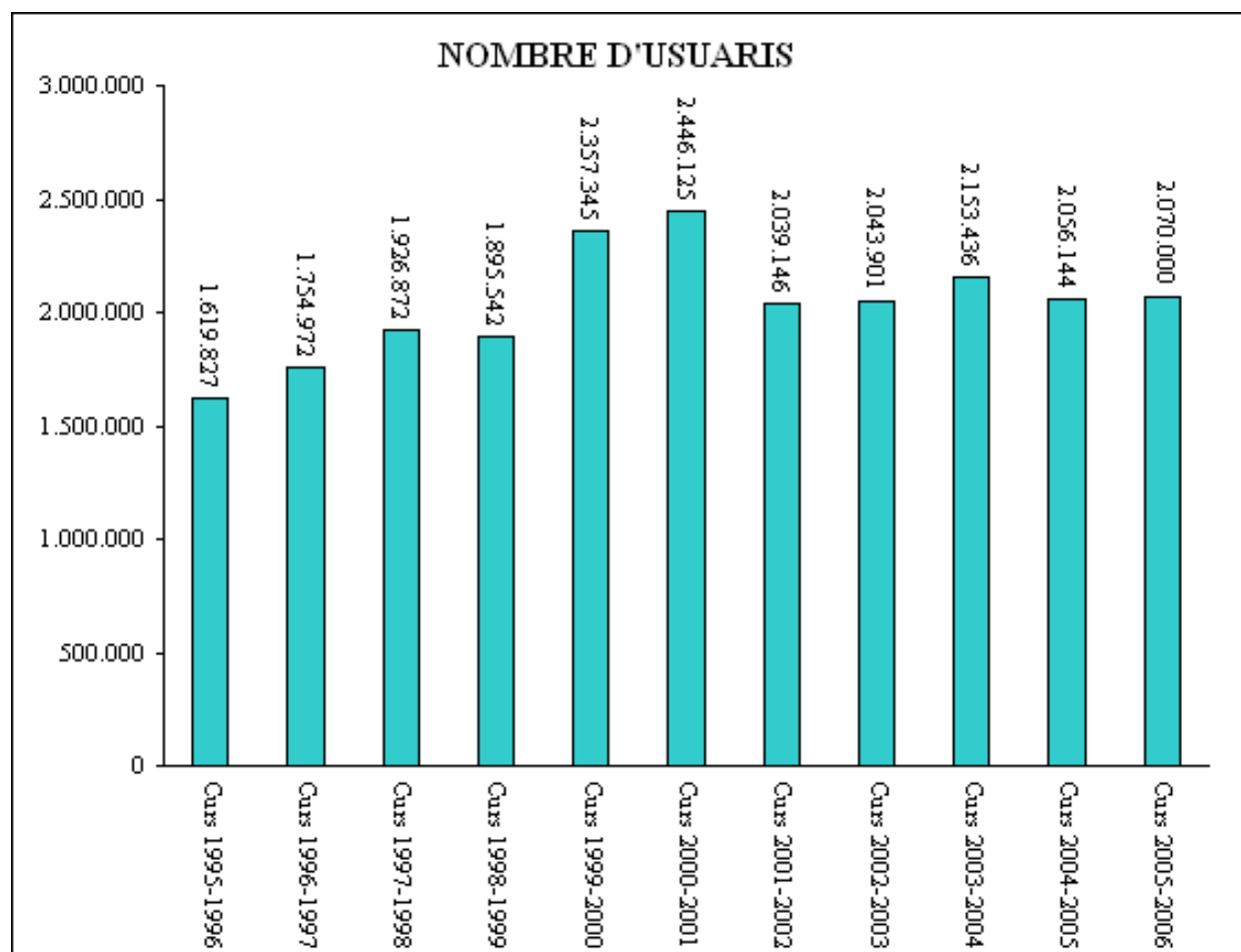

9.17. Videoconferència

Durant el curs 2005-2006 es van realitzar un total de 62 videoconferències.

En la següent taula estan representades les diferents destinacions amb les quals es va establir la videoconferència.

Destinacions de videoconferència

Lloc	Percentatge
Espanya	25%
Europa	27%
Sud-Amèrica	35%
Altres	13%
TOTAL	100%

© Universitat Pompeu Fabra

9.18. Web de la Biblioteca

Com s'ha comentat en un altre apartat, durant el curs acadèmic 2005-2006 es van posar a disposició de la comunitat universitària dos nous serveis a través del lloc web de la Biblioteca: gestionar bibliografies amb RefWorks i publicar documents de recerca a RECERCAT.

Al llarg del curs acadèmic també es van incorporar altres noves pàgines al web:

- *De la Biblioteca al CRAI (Centre de Recursos per a l'Aprenentatge i la Investigació)*. Dins de l'apartat "Conèixer la Biblioteca". S'hi reflecteix l'aposta de futur de la UPF per aquesta línia: s'explica què és un CRAI, es dóna accés a un tutorial i a una exposició bibliogràfica elaborats per REBIUN amb la col·laboració de la Biblioteca de la UPF i es poden consultar una llista d'exemples de CRAI d'arreu del món.
- *Recursos d'informació per a la docència*. A la pàgina inicial. Adreçada al conjunt del professorat de la UPF amb l'objectiu de facilitar la consulta i l'accés a recursos d'informació relacionats amb l'ensenyament, l'aprenentatge i la innovació docent, disponibles a la Biblioteca. En el marc de l'Espai Europeu d'Educació Superior (EEES) la Biblioteca ha encetat una línia de treball amb el Programa per la Qualitat Educativa (PQE) mitjançant aquesta nova eina.
- *Com trobar llibres, revistes, audiovisuals, etc.* Dins de l'apartat "Com trobar informació". Aquesta pàgina, on s'expliquen els passos que ha de seguir un usuari per localitzar un document a la Biblioteca, es va renovar per tal de fer-la més clara i entenedora.
- *Com trobar el factor d'impacte d'una revista*. Dins de l'apartat "Com trobar informació". S'hi explica què és el factor d'impacte, qui el calcula i els passos que s'han de seguir per conèixer el factor d'impacte d'una revista en el Journal Citation Report i en l'IN-RECS.

Es van traduir a l'anglès una sèrie de pàgines: *How to connect to electronic resources*, *Connection to electronic resources from off-campus*, *GTBib-Sod*, *UPF Library charter of services*, *UPF Library charter of users rights and duties*, i *Finding books, journals, audiovisuals*.

Així mateix, durant aquest període es van actualitzar les guies temàtiques, revisant-ne els continguts i creant noves pàgines. A més, per tal d'apropar-les més als estudiants, es va posar en marxa un procediment per enllaçar la guia temàtica corresponent des de les llistes de bibliografia recomanada de les assignatures de l'Aula Global. Per altra banda, es va encetar un estudi sobre la viabilitat de canviar l'enfocament de les guies temàtiques, tot aprofitant el moment de canvi de model educatiu (EEES).

Pel que fa a les dades de consultes al web, cal remarcar que, com a conseqüència del canvi de l'aplicació per obtenir aquestes dades que es va produir al llarg d'aquest curs acadèmic, s'observa un decaïment respecte a les dels cursos anteriors.

Web de la Biblioteca. Visites per cursos

Curs acadèmic	Nombre de visites
Curs 2000-2001	147.610
Curs 2001-2002	308.847
Curs 2002-2003	457.560
Curs 2003-2004	658.007

Curs 2004-2005	739.493
Curs 2005-2006	854.442

Web de la Biblioteca. Visites per cursos

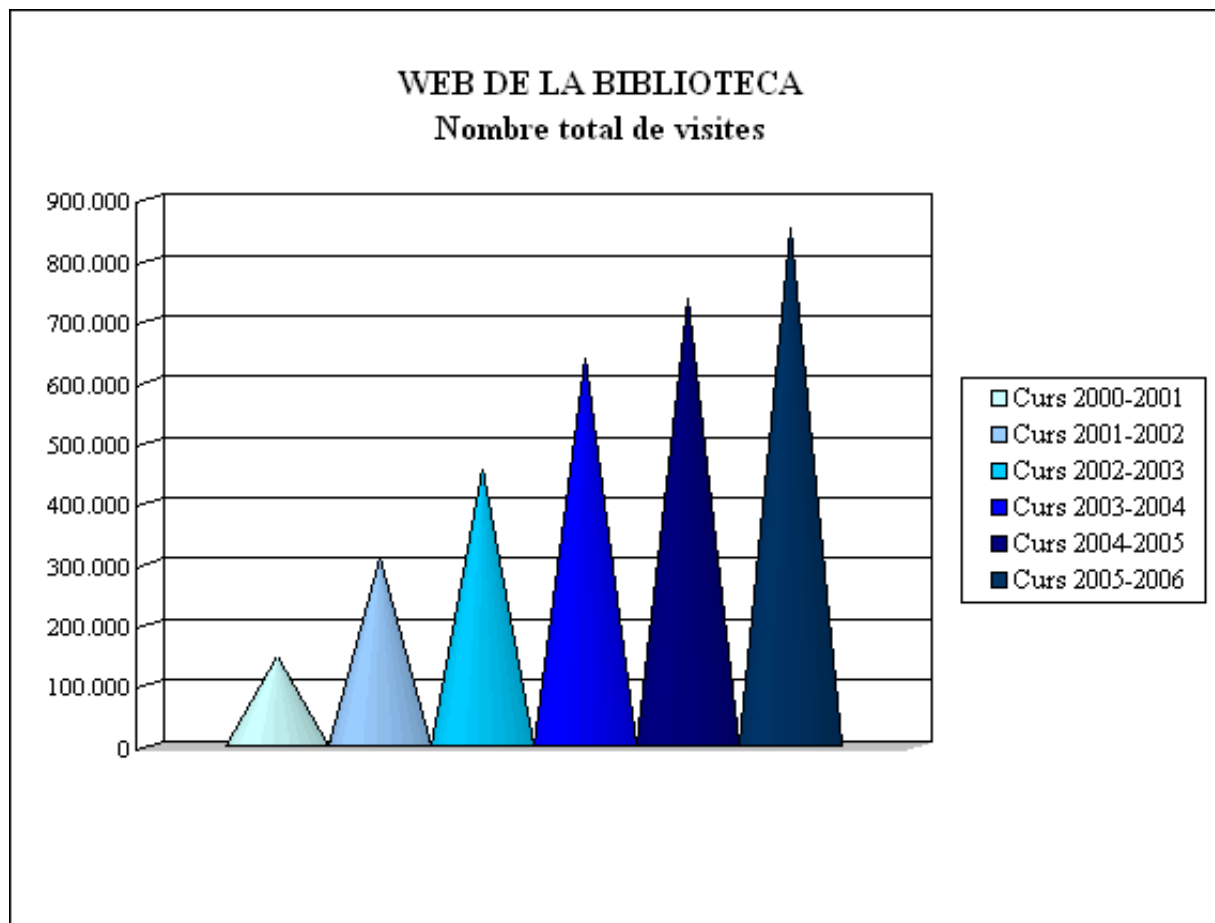

Web de la Biblioteca. Curs 2005-2006: Visites per mesos

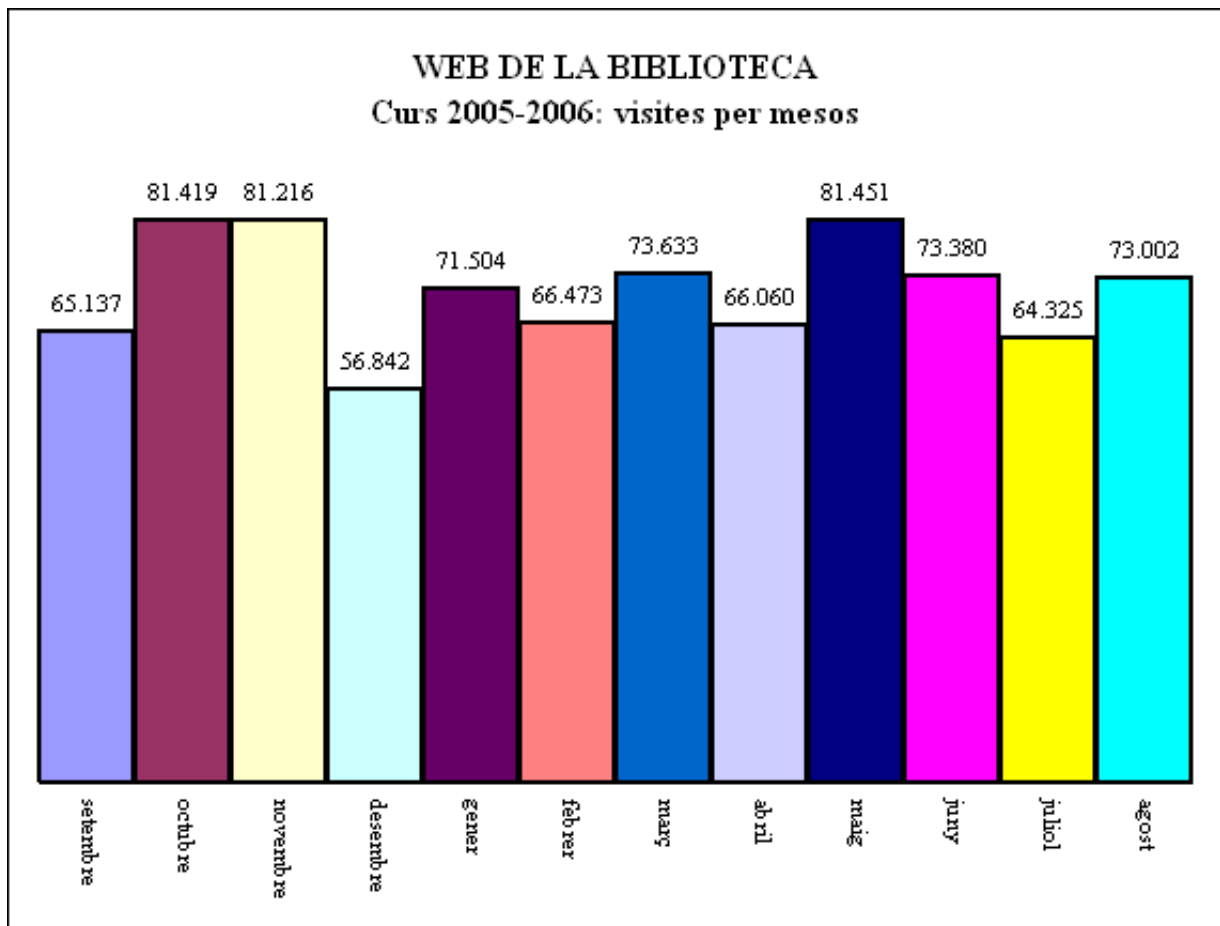

Web de la Biblioteca. Consulta de les guies temàtiques per cursos

Curs acadèmic	Nombre de consultes
Curs 1998-1999	12.561
Curs 1999-2000	13.923
Curs 2000-2001	30.025
Curs 2001-2002	88.376
Curs 2002-2003	175.329
Curs 2003-2004	270.803
Curs 2004-2005	368.911
Curs 2005-2006	297.052

Web de la Biblioteca. Consulta de les guies temàtiques per cursos

WEB DE LA BIBLIOTECA Consulta de les guies temàtiques

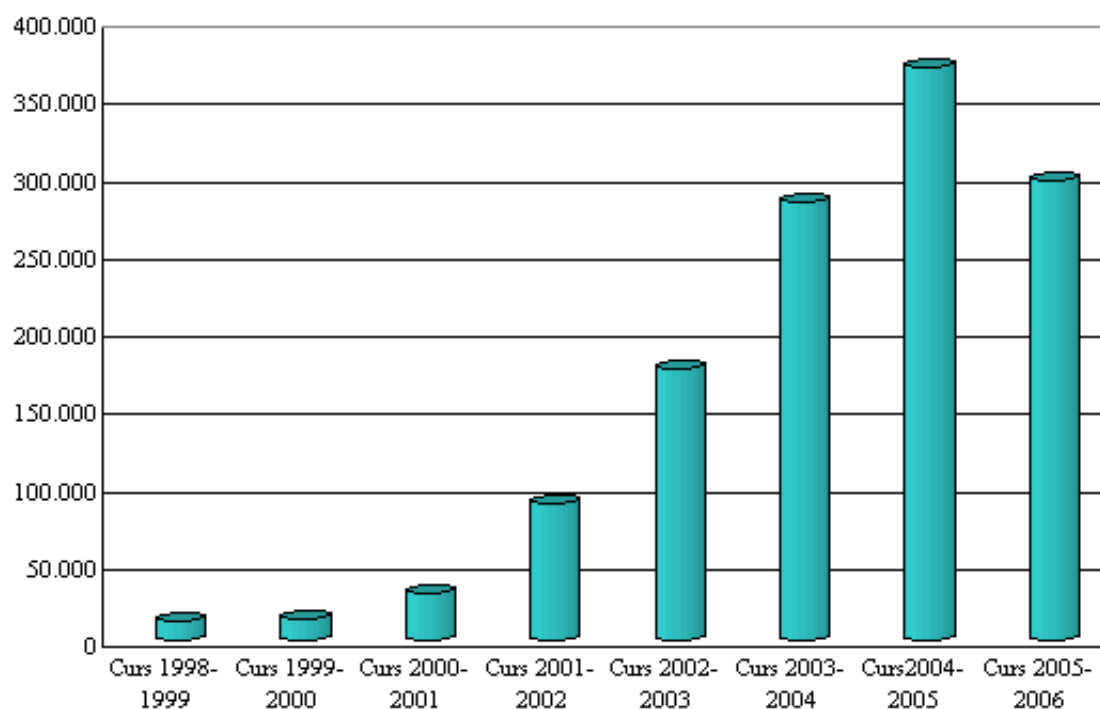

Web de la Biblioteca. Consulta de les guies temàtiques per departaments

Guies temàtiques	Nombre de consultes	Percentatge
Ciències Experimentals i de la Salut	30.111	10%
Ciències Polítiques i Socials	19.739	7%
Dret	67.497	23%
Economia i Empresa	18.549	6%
Humanitats	19.071	6%
Periodisme i Comunicació Audiovisual	30.061	10%
Tecnologia	23.090	8%
Traducció i Filologia	88.934	30%
Total	297.052	100%

Web de la Biblioteca. Consulta de les guies temàtiques per departaments

WEB DE LA BIBLIOTECA Consulta de les guies temàtiques

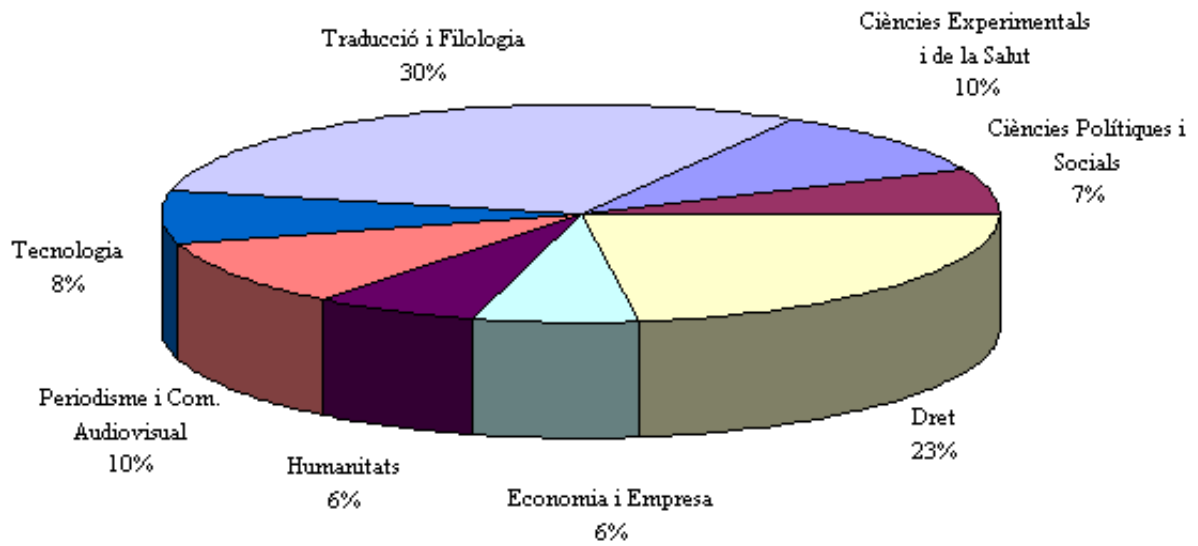

9.19. Xarxa sense fils

Durant el curs 2005-2006 l'evolució dels usuaris connectats a la xarxa sense fils de la Universitat va ser la següent:

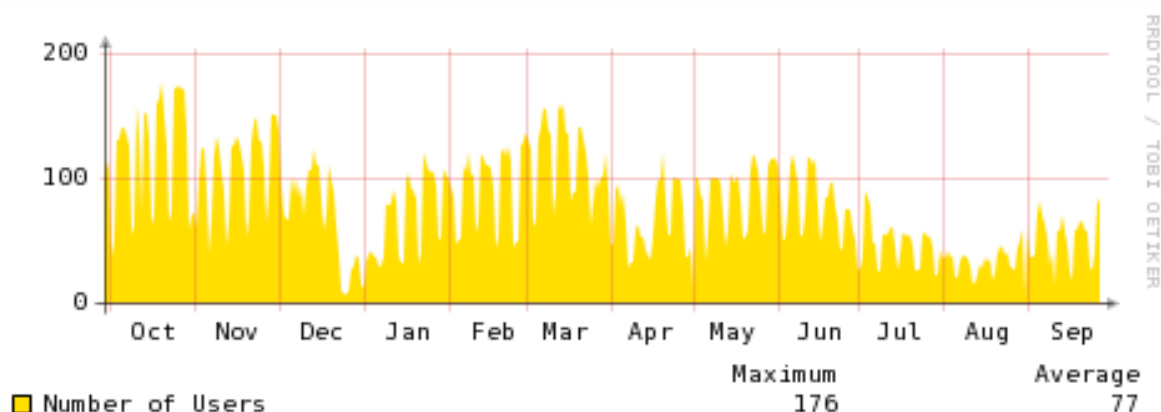

En aquest àmbit destaquen les següents novetats:

a) Suport a la Marxa Blanca del dia 10 de Setembre al Moll de la Fusta

El 10 de setembre de 2005 va tenir lloc al Moll de la Fusta la **Marxa Blanca** per eradicar la pobresa al món. La Universitat va donar suport a l'acte facilitant connectivitat WiFi des del seu edifici de la Plaça de la Mercè, tot proveint d'aquesta manera les connexions amb d'altres llocs del món on s'estaven realitzant actes semblants de manera simultània.

b) Millora de l'accés mitjançant PDA

Coincidint amb l'inici de curs es va posar en marxa un nou proveïdor WiFi específic per a dispositius mòbils tipus PDA. Aquest proveïdor permet oferir un servei més adequat a les funcionalitats d'aquest tipus de dispositius.



c) La UPF es connecta a Eduroam

El mes d'octubre la UPF es va adherir **Eduroam**.

Aquesta iniciativa té per objecte facilitar l'accés a les xarxes sense fils per part dels usuaris de les institucions adherides.

L'adhesió a Eduroam significa que els usuaris d'altres institucions participants del projecte que visitin la UPF poden connectar-se a la seva institució i a Internet des de la WiFi de la Universitat i els usuaris de la UPF que estiguin de visita a altres institucions adherides podran gaudir de connectivitat sense fils des de la institució visitada.

d) Ampliació de la xarxa al Institut Universitari de l'Audiovisual

El mes de novembre la xarxa sense fils va ampliar fins a les dependències del Institut Universitari de l'Audiovisual (IUA), de manera que es van ampliar les zones il·luminades i també es va crear un nou proveïdor d'accés específic per a l'IUA.

e) La xarxa sense fils de la UPF ja és present al districte 22@ de Barcelona

Des del mes de febrer la UPF participa en un projecte experimental d'implantació de xarxes sense fils neutrals en el districte 22@BCN.

f) Adhesió al programa "Campus Inalámbricos"



El 7 de juny el rector de la UPF va signar l'acord d'adhesió de la UPF al programa "Campus Inalámbricos". Aquest programa va ser establert per la CRUE i Red.es amb l'objecte de promoure la utilització de les TIC a les universitats espanyoles.

La UPF va acudir a la primera convocatòria del programa i va aconseguir una important subvenció que li permetrà renovar i ampliar la seva infraestructura d'accés WiFi, així com millorar-ne la seguretat i facilitar-ne l'accés.

La posta en marxa d'aquesta important millora està prevista per a finals de l'any 2006. El concurs inclou el subministrament i instal·lació d'un mínim de 127 punts d'accés a la xarxa sense fils. A més de l'ampliació de cobertura a tot el campus, permetrà una millora de la seguretat de la xarxa WiFi de la UPF mitjançant la incorporació dels mecanismes d'encriptació contemplats a la iniciativa Eduroam.

10. Cooperació i relacions exteriors

10.1. CESCA

10.2. RedIris

10.3. CRUE - TIC

10.4. Consorci de Biblioteques Universitàries de Catalunya (CBUC)

10.5. REBIUN

10.6. Altres àmbits de cooperació

10.7. Presentacions i visites a la Biblioteca

© *Universitat Pompeu Fabra*

10.1. CESCO

El personal de l'ARI va participar activament a les dues reunions que, anualment, convoca el CESCO: les trobades TSIUC i TAC.

TSIUC: Trobades dels Serveis Informàtics de les Universitats de Catalunya

Teresa Grané i Jordi Mas varen assistir a la TSIUC que es va convocar el 23 de novembre del 2005, amb el títol: "L'efecte de Bolonya als sistemes d'informació". Enguany la proposta de la TSIUC va ser crear un espai perquè els integrants de les universitats reflexionessin sobre els efectes que la consecució de l'EEES tindrà en els seus sistemes informàtics i poguessin debatre l'estat actual del procés d'adequació en el sistema universitari català.

Les ponències presentades varen ser:

- *L'Espai Europeu d'Ensenyament Superior (EEES)*, a càrrec de Miquel Huguet (CESCA).
- *La universidad española y la segunda transición*, a càrrec de Benjamín Suárez (UPC).
- *GATS: El comercio de la educación superior en el mundo*, a càrrec de Luciano Galán (UAM).
- *Redesigning the University Information Systems is what makes the Bologna Process rock*, a càrrec d'Arne Laukholm (Universitat d'Oslo).

La trobada va culminar amb una taula rodona sobre *Adaptació de la Universitat a l'EEES*, moderada per Ramon Vilaseca (DURSI) i amb la participació de Josep Eladi Baños (UPF), Joaquim Majó (UdG), Francesc Vallverdú (UOC), Rosa Nomen (URL) i Xavier Testar (FCRI).

TAC: Trobada de l'Anella Científica

Teresa Grané i Marc Vives varen assistir a la TAC, que es va celebrar el 14 de juny del 2006 i duia per títol: "Nous horitzons en

les comunicacions". Es varen presentar les ponències següents:

- *Mapa digital para las tecnologías de comunicación: WiMAX y su evolución*, a càrrec de Carlos F. Bader (Centre Tecnològic de Telecomunicacions de Catalunya).
- *Cómo convertir la WAN en LAN (Experiencia de la UV con fibra oscura)*, a càrrec de Rogelio Montaña (Universitat de València).
- *Evolució de les xarxes Wi-Fi. Cap a un entorn centralitzat*, a càrrec de Lluís Planas (SATEC).

A continuació es va fer la presentació de les noves institucions adherides: Fundació Hospital Asil de Granollers, Ciemat, Parc de la Recerca Biomèdica de Barcelona, Fundació Barcelona Media-UPF.

El darrer acte de la trobada va consistir en una taula rodona sobre la *Integració de les noves funcionalitats a la xarxa*, en què varen participar Jauma Arona (UB) com a moderador i Gonçal Bonhomme (Al-Pi), Susana del Pozo (Soluziona), Xavier Salrà (HP), Ismael Cerdà (Hospital General de Vic) i José Antonio Tébar (UPCNet).

10.2. RedIris

Marc Vives va assistir a les "Jornadas Técnicas RedIris 2005" que varen tenir lloc a Logroño entre els dies 26 i 28 d'octubre. Les ponències principals es varen presentar en el transcurs de diferents sessions temàtiques:

- *Calidad de servicio*, moderada per José Luis Martínez (UNIRIOJA).
- *Gestión de recursos*, moderat per Mónica Surinyach (UOC).
- *Servicios de vídeo y voz*, moderada per José Luis Bahillo (SENADO).
- *Privacidad y contenidos*, moderada per Carmen López (US).
- *Tecnologías PAPI*, moderada per José Carlos Remiro (UNED).
- *Despliegue IPv6*, moderada per Carlos Cárdenas (UNEX).
- *Tecnologías de gestión distribuida*, moderada per Isabel Campos (UNIZAR).
- *Redes wireless*, moderada per Nicolás Velázquez (UAM).
- *Entornos colaborativos*, moderada per Ángel Fernández (Liceu Barcelona).
- *Redes de acceso*, moderada per Ramón Bellido (USAL).
- *Equipos de respuesta a incidentes*, moderada per Francisco Monserrat (IRIS-CERT).

A l'inici de les jornades es varen presentar els grups de treball de RedCLARA.

Per la seva banda, Xavier Herrero i Ismael Pérez varen assistir als tallers de preparació previs a aquestes jornades.

10.3. CRUE - TIC

Teresa Grané va participar a les tres reunions que va convocar el Grupo de Trabajo de la Conferencia de Rectores de las Universidades Españolas (CRUE) sobre Tecnologías de la Información y de la Comunicación.

Reunió monogràfica sobre E-administració (Universitat Jaume I, Castelló, 17.10.2005)

Les ponències presentades varen ser:

- *Bases y situación general de la E-Administración en España*, a càrrec de Domingo Laborda Carrión (Ministerio de Administraciones Públicas).
- *Aspectos básicos de la firma electrónica y servicios asociados*, a càrrec de Diego Hernández Gallardo (Fábrica Nacional de Moneda y Timbre - Real Casa de la Moneda).
- *Aspectos legales*, a càrrec de Juan Valero Torrijos (Universidad de Murcia) i Montserrat Vives i Cruells (Universitat Pompeu Fabra).
- *Aspectos organizativos. La transformación de procesos*, a càrrec de José Luís Tevar Gil (AEAT).
- *Mejores prácticas*, a càrrec de José Benedito Agramunt (Generalitat de València) i Vicente Andreu Navarro (Universitat Jaume I).

A continuació es presentaren diferents afers relacionats amb el grup CRUE-TIC, com el projecte IBERTEL, l'acord red.es, l'estat dels treballs sobre indicadors TIC, una ponència sobre programari lliure i un acord amb Microsoft.

Reunió monogràfica sobre programari lliure (Universidad de Oviedo, 21.02.2006)

Es varen presentar les ponències següents:

- *¿Qué es realmente el software libre?*, a càrrec de Jesús González Barahona (Universidad Rey Juan Carlos).

- *Un ejemplo autonómico: situación en el Principado de Asturias*, a càrrec d'un representant del Gobierno de Asturias.
- *Accesibilidad y software libre*, a càrrec de José Manuel Alonso (W3C).
- *Sistemáticas de desarrollo colaborativo*, a càrrec de César Fernández (Universidad de Oviedo) i Carles Mateu (Universitat de Lleida).
- *Plan estratégico de la UdC*, a càrrec de Jesús Salceda (Universidad de A Coruña).
- *Proyecto COPLA (Coneixement Obert i Programari Lliure a la Universitat d'Alacant)*, a càrrec de Faraon Llorens (Universitat d'Alacant).
- *Programa Lliure*, a càrrec de Sebastià Vila (Universitat Politècnica de Catalunya).
- *OSLUCA: Oficina de Software Libre de Cádiz*, a càrrec de Rafael Rodríguez Galván (Universidad de Cádiz).
- *CRISOL: Centro de recursos e información en software libre*, a càrrec de Juan Manuel Moreno (Universidad Carlos III).
- *Entornos colaborativos para la gestión y la educación. Plataforma aLF*, a càrrec de Rafael Pastor Vargas (UNED).
- *Herramientas de gestión: eSicus*, a càrrec de Pedro Abelleira (USC).
- *Software libre en docencia y aulas*, a càrrec de Miguel Angel García Lax (Universidad de Murcia).
- *Intranet sobre Debian y Open LDAP*, a càrrec de José Antonio Vázquez Albadalejo (Universitat de València).

A la segona part de la reunió es presentaren diferents informes dels subgrups de treball, que es varen centrar en la presentació de la European University Information Systems, programes de col·laboració amb el Ministerio de Industria, el programa Campus Inalámbricos, els indicadors TIC, l'administració electrònica i negociacions amb proveïdors.

Reunió monogràfica: "Bologna: retos y oportunidades para las TIC" (Universitat Rovira i Virgili, Tarragona, 27.06.2006)

Al llarg de la reunió es varen presentar les ponències següents:

- *Introducción. Grupo de Promotores de Bologna*, a càrrec de Luciano Galán (Universidad Autónoma de Madrid).
- *Nuevos Retos en la Gestión de la Investigación*, a càrrec de Miquel Huguet (Centre de Supercomputació de Catalunya) i

- Josep Jofre Santamaría (Universitat Pompeu Fabra).
- *Programa de apoyo al Plan de Acción Tutorial de la Universidad de Lleida a través de las TIC*, a càrrec de César Fernández i Carles Mateu (Universitat de Lleida).
 - *Bolonia y los Centros de Recursos para el Aprendizaje y la Investigación (CRAI)*, a càrrec d'Antoni González Sanmartí (Universitat Rovira i Virgili).
 - *Aulario virtual: un nuevo espacio para la docencia y la armonización europea en la Universidad Pública de Navarra*, a càrrec de David Benito Pertusa (Universidad Pública de Navarra).
 - *Herramientas de Soporte a la Implantación del EESS en la UJI*, a càrrec de José Pascual Gumbau (Universitat Jaume I).
 - *Plataformas, servicios y actuaciones del Centro de Innovación y Desarrollo Tecnológico para abordar los retos del EEES*, a càrrec de Jesús González Boticario i Rafael Pastor (UNED).
 - *Bolonia, TIC y Gestión*, a càrrec de Juan Camarillo Casado (Universidad de Sevilla).
 - *Sistemas de Identidad Federados en el entorno de Bolonia*, a càrrec de Diego López (RedIRIS).
 - *Retos tecnológicos y organizativos*, a càrrec de Juan Camarillo.

La reunió va acabar amb els comunicats de diferents subgrups de treball i la presentació de la *Encuesta 2005 de Indicadores TIC*.

10.4. CBUC

El Consorci de Biblioteques Universitàries de Catalunya (CBUC) va continuar desenvolupant les activitats establertes en el Pla de treball. La UPF hi va participar activament i també va intervenir en la composició del Consell de Govern, la Comissió Executiva i la Comissió Tècnica. A l'octubre del 2005, Jaume Casals, Vicerector de Professorat de la UPF, va ser nomenat president del CBUC.

Al llarg d'aquest curs les activitats més destacables van ser les següents:

a) Canvi del sistema automatitzat

Al llarg d'aquest curs 2005-2006, es va treballar molt activament en la preparació de la implementació del programari Corinthian com a sistema bibliotecari integrat i de SFX i MetaLib que permetran gestionar la biblioteca digital.

Respecte a la implementació del sistema Corinthian es van crear set grups de treball, en els quals va participar activament personal de la UPF. Els grups són: Administradors, Informàtics, Catalogació i Autoritats, Adquisicions, Préstec, Publicacions en sèrie i OPAC. Els aspectes principals de dedicació van ser la migració de dades i la parametrització i es van portar a terme diverses accions de formació.

Pel que fa a SFX i a MetaLib es va treballar seguint les tasques establertes en el calendari del projecte, tant en la configuració del contingut de les respectives "KnowledgeBases" per als recursos comercials de la Biblioteca Digital de Catalunya i de la UPF, com en la personalització de les interfícies.

b) Ampliació de la Biblioteca Digital de Catalunya (BDC)

La BDC va continuar ampliant-se amb noves contractacions (més informació a l'apartat 6.1.2.2 Nous productes d'accés remot contractats).

El mes de febrer es van fer públics els resultats de l'estudi d'usuaris de les revistes electròniques de compra consorciada del CBUC,

elaborat durant el 2005 (consultable a través de RECERCAT a: <http://hdl.handle.net/2072/1439>). L'estudi es va realitzar a través d'una enquesta distribuïda entre els mesos de maig i juny de 2005 als prop de 15.000 professors de les universitats que formen part de les institucions membres del CBUC. Els resultats de l'estudi ofereixen informació significativa sobre el grau d'ús, les característiques dels usuaris i la valoració de la col·lecció de revistes electròniques. Els titulars més destacats de l'informe són: el grau de coneixement de la col·lecció de revistes electròniques entre el professorat és molt elevat; l'ús de la col·lecció de revistes electròniques és molt elevat i representa el principal suport de consulta de les publicacions periòdiques per a més de la meitat dels enquestats; la disciplina i l'edat són dos factors determinants a l'hora d'explicar l'ús dels suports imprès i electrònic; la manca de familiaritat amb les revistes electròniques és la principal raó adduïda pels enquestats que no les fan servir, entre altres.

c) Catàleg Col·lectiu de les Universitats de Catalunya (CCUC)

A finals del curs acadèmic, el CCUC comptava amb més de 2.965.000 registres bibliogràfics.

d) TDX: Tesis doctorals en xarxa

La base de dades TDX va iniciar-se fa cinc anys i després d'aquest període de fort creixement es pot dir que està plenament consolidada, com ho demostra la disponibilitat de més de 3.500 tesis a text complet i els més de 2 milions de consultes rebudes l'any 2005. El mes de juny, es va introduir la tesi número 100 de la UPF.

e) Base de dades de sumaris electrònics

Aquesta base de dades va superar els 8.750.000 d'articles inclosos corresponents a més de 12.900 títols de revistes.

f) RECERCAT: Dipòsit de la Recerca de Catalunya

Amb l'inici de curs es va posar en funcionament RECERCAT, un dipòsit cooperatiu de documents digitals de recerca de les universitats i dels centres d'investigació de Catalunya. A final del curs acadèmic, tenia introduïts més de 1.800 documents (més informació a l'apartat 6.1.4.1 Principals novetats en relació amb la prestació de serveis).

g) RACO: Revistes Catalanes amb Accés Obert

RACO és un dipòsit des de el qual es poden consultar, en accés obert, els articles a text complet de més de 100 revistes científiques, culturals i erudites catalanes. La principal finalitat de RACO és augmentar la visibilitat i consulta de les revistes que inclou i difondre la producció científica i acadèmica que es publica a revistes catalanes. RACO funciona amb el programa de codi lliure OJS, desenvolupat pel Public Knowledge Project (PKP).

Pel que fa a la participació de la UPF en aquest dipòsit, cal subratllar que el mes de juny del 2006 es va signar el conveni que la regularà i la farà possible.

h) Formació i viatges de treball

En relació a la programació de cursos, cal destacar els següents:

- *The natural history of convergence: libraries and the higher education enterprise*, impartit per Stephen Town (Director of Information Services & Deputy University Librarian. Cranfield University, el Regne Unit), el setembre del 2005.
- *La implementación de un repositorio institucional: procesos, retos y estrategias*, impartit per Carol G. Hixson (University of Oregon Libraries, els Estats Units d'Amèrica), el setembre del 2005.
- *Print and digital repositories*, impartit per David F. Kohl (Dean and University Librarian, Emeritus de la University of Cincinnati, els Estats Units d'Amèrica), l'octubre del 2005.

Pel que fa a viatges de treball, Carme Cantos va formar part de la delegació consorciada que va viatjar a Lisboa per conèixer l'experiència en la implementació d'SFX i de MetaLib de la Fundação para a Computação Científica Nacional: Biblioteca do Conhecimento Online, al mes de març del 2006.

10.5. REBIUN

Del 9 al 11 de novembre del 2005 va tenir lloc, a la Universitat Jaume I de Castelló, la XIII Assemblea Anual de REBIUN. En aquesta assemblea es van presentar els resultats dels grups de treball de cada una de les línies estratègiques del Plan Estratégico de REBIUN i es van fer les propostes d'objectius per a l'any 2006.

Mercè Cabo forma part del grup de treball de la Línea estratègica núm. 1 "Impulsar la construcción de un nuevo modelo de biblioteca universitaria, concebida como parte activa y esencial de un sistema de recursos para el aprendizaje y la investigación". Un dels objectius d'aquest grup de treball va ser organitzar les IV Jornadas CRAI sota el títol "Experiencias en el ámbito de la organización y la convergencia de servicios". Aquestes jornades es van celebrar a Burgos, els dies 10,11 i 12 de maig del 2006. La UPF hi va participar amb l'assistència de Mercè Cabo, Montserrat Espinós i Anna Magre i amb la presentació d'una comunicació, *Confluencia de servicios en un entorno CRAI: la experiencia de la Universitat Pompeu Fabra*, sobre la creació de l'Àrea de Recursos d'Informació i el treball conjunt de bibliotecaris i informàtics per un millor servei a la comunitat universitària.

En l'assemblea de Castelló també es va aprovar la creació d'una comissió per a l'elaboració del II Plan Estratégico de REBIUN (2007-2010) constituïda per:

- Comité Ejecutivo de REBIUN
- Coordinadora de REBIUN
- Universidad de Granada
- Universidad de Valladolid
- Universidad de Zaragoza
- Universitat Jaume I
- Universitat Politècnica de Catalunya (coordinador)
- Universitat Pompeu Fabra

Aquesta comissió va portar a terme els seus treballs, amb diverses reunions plenàries o per grups, per tal de tenir enllestida una proposta de nou pla estratègic que haurà de ser presentada i votada en la XIV Assemblea Anual de REBIUN que s'ha de celebrar el novembre del 2006.

En un altre ordre de temes, cal destacar l'organització d'un viatge professional als Estats Units d'Amèrica. Aquest viatge, impulsat per REBIUN, formava part dels objectius del grup de treball de la Línea estratègica núm. 1. El viatge va tenir el suport de l'Ambaixada a Espanya dels Estats Units d'Amèrica i es van triar set directors de biblioteques membres de REBIUN. Montserrat Espinós va ser escollida per part de la UPF. El viatge va tenir lloc entre els dies 16 i 27 d'octubre del 2005 i el seu objectiu era visitar aquelles biblioteques universitàries que haguessin transformat els seus serveis i la seva organització per adaptar-se als canvis derivats de la consolidació de l'ús de les TIC i de la implantació de nous mètodes educatius.

© Universitat Pompeu Fabra

10.6. Altres àmbits de cooperació

a) Ajuts de mobilitat de l'Agència de Gestió d'Ajuts Universitaris i de Recerca (AGAUR)

Acollint-se als ajuts de mobilitat que l'AGAUR va convocar el 2005 per al personal al servei de les universitats públiques catalanes, Ana Baiges Miró va fer una estada de tres setmanes (del 21 de març al 7 d'abril del 2005) a la Leeds Metropolitan University (el Regne Unit). La persona responsable de l'acollida en el centre receptor va ser Jo Norry, Head of Learning Support Services. Els objectius més específics de la seva estada eren conèixer el Learning Support Services de la Leeds Metropolitan University i obtenir-ne una visió global del funcionament, l'organització i els serveis.

En Marc Vives i Pizà va fer una estada de tres setmanes (del 6 al 24 de febrer de 2006) a la University of California (Estats Units). Durant la visita, que es va estendre a 3 universitats del sistema - UCI, UCSD i UCLA-, es va conèixer de primera mà els centres de suport a la recerca i l'aprenentatge dels campus visitats. També es va aprofundir en els mecanismes de suport a la recerca, especialment en els àmbits audiovisual i biomèdic, i en el disseny i la gestió de xarxes informàtiques segures. Es va aprofitar l'estada per visitar altres universitats de l'entorn, com són la University of Southern California i la San Diego State University, i conèixer altres models organitzatius de suport a les TIC diferents als de la University of California.

b) Facultat de Biblioteconomia i Documentació de la Universitat de Barcelona:

- Sessions impartides pel personal de la Biblioteca de la UPF

Organització i gestió dels recursos electrònics a la Biblioteca de la UPF és la presentació que Carme Cantos va fer per a l'assignatura Recursos electrònics de la Diplomatura de Biblioteconomia i Documentació de la professora Alice Keefer aquest mes de desembre.

- Estadades d'estudiants en pràctiques

Durant el curs 2005-2006, la Biblioteca de la UPF va acollir una estudiant de 3r curs de pràctiques de la Diplomatura de Biblioteconomia i Documentació. Gemma Falcó Gómez va fer les pràctiques a la Biblioteca de la UPF del 3 d'octubre al 22 de desembre.

- Visites d'estudiants

El dia 3 d'abril del 2006, la Biblioteca de la UPF va acollir una visita de 25 estudiants de l'assignatura Biblioteques de recerca de la Diplomatura en Biblioteconomia i Documentació de la UB, impartida per les professores Anna Rovira i Marta López-Vivancos. La visita va consistir en una explicació general de les característiques, l'organització i el funcionament de la Biblioteca de la UPF en relació, especialment, als serveis de suport a la recerca i en un recorregut comentat per les instal·lacions de la Biblioteca General.

c) Àrea de Biblioteconomia i Documentació de la Universitat Autònoma de Barcelona

El dia 27 d'abril del 2006, la Biblioteca de la UPF va acollir una visita de 10 estudiants de l'assignatura Preservació i conservació de suports documentals de la Llicenciatura en Documentació de la UAB, impartida pel professor Llorenç Arguimbau. La visita va consistir en una explicació general sobre aspectes organitzatius de la Biblioteca relacionats amb la preservació i la conservació del fons bibliogràfic i en una visita al Dipòsit de les Aigües.

d) Biblioteca de la Universidad de Valladolid

Del 13 al 15 de juny del 2006, César Salinero, Director de la Biblioteca de la Universidad de Valladolid, va fer una estada a la Biblioteca de la UPF per ampliar coneixements sobre temes del seu interès. Durant aquests dies va realitzar reunions de treball amb personal de la Biblioteca i va visitar les diferents seus.

e) Col·legi Oficial de Bibliotecaris Documentalistes de Catalunya

El Col·legi es va adreçar a la Biblioteca de la UPF per demanar que organitzés un curs a mida per al personal de la Biblioteca de la Universitat de Lleida sobre com elaborar guies temàtiques. Els encarregats de preparar i impartir aquest curs van ser Xavier Brunet, Teresa Grau i Marina Losada. El curs es va titular *Organització de recursos electrònics i elaboració de guies de*

recursos d'informació i es va impartir a Lleida el novembre del 2005.

© *Universitat Pompeu Fabra*

10.7. Presentacions i visites a la Biblioteca

Bureau des mediathèques-centres d'information sur la France (Ministère des affaires étrangères, França)

El dia 19 de gener del 2006, va visitar les instal·lacions de la Biblioteca General el Chef du Bureau des mediathèques-centres d'information sur la France, acompanyat de la bibliotecària de la mediateca del Institut Français de Barcelona. Durant la visita, a més del recorregut per les instal·lacions, se'ls va fer una presentació general sobre els aspectes organitzatius i de prestació de serveis de la Biblioteca.

Universitat Jaume I de Castelló i Universitat Politècnica de València

El dia 16 de març del 2006, es va fer una explicació sobre aspectes organitzatius del servei del Punt d'Informació a l'Estudiant, així com de la seva intranet a dues persones de la Universitat Jaume I i a dues persones de la Universitat Politècnica de València. Després van visitar les instal·lacions de la Biblioteca General.

Casa Àsia

El dia 5 de maig del 2006, van visitar les instal·lacions de la Biblioteca General el Director General i el Director de la Mediateca de la Casa Àsia. Durant la visita a les instal·lacions, se'ls va fer una presentació sobre els aspectes organitzatius de la Biblioteca, en especial sobre la secció d'Estudis Orientals.

Biblioteca del Dipartimento di Scienze del Linguaggio e Letterature Straniere Comparete (Università degli studi di Milano)

El dia 5 de maig del 2006, es va fer una presentació sobre el funcionament i organització de la Biblioteca així com visita a les instal·lacions de la Biblioteca General a Anna Pavesi, responsable de la Biblioteca del Dipartimento di Scienze del Linguaggio e Letteratura Straniere Comparete de la Università degli studi di Milano, i vicepresidenta de la secció de la Llombardia de l'AIB (Associazione Italiana de Biblioteche)

Umea Universitetsbibliotek

El dia 8 de maig del 2006, es va fer una presentació sobre el funcionament i l'organització de la Biblioteca a un grup de 13 administratius de la Biblioteca de la Universitat d'Umea. Després

van visitar les instal·lacions de la Biblioteca General.

Finnish Research Library Association

El dia 2 de juny del 2006, van visitar les instal·lacions de la Biblioteca General un grup de 6 persones del Committee on Quality Issues de la Finnish Research Library Association. Durant la visita, se'ls hi va fer una presentació sobre aspectes organitzatius de la Biblioteca.

Departament de Cultura

El dia 28 de juny del 2006, van visitar les instal·lacions de la Biblioteca general una bibliotecària de la Direcció General de Cooperació Cultural del Departament de Cultura de la Generalitat de Catalunya i la bibliotecària responsable de la Biblioteca del MACBA (Museu d'Art Contemporani de Barcelona).

© Universitat Pompeu Fabra